

FUJIFILM
Value from Innovation

FUJINON

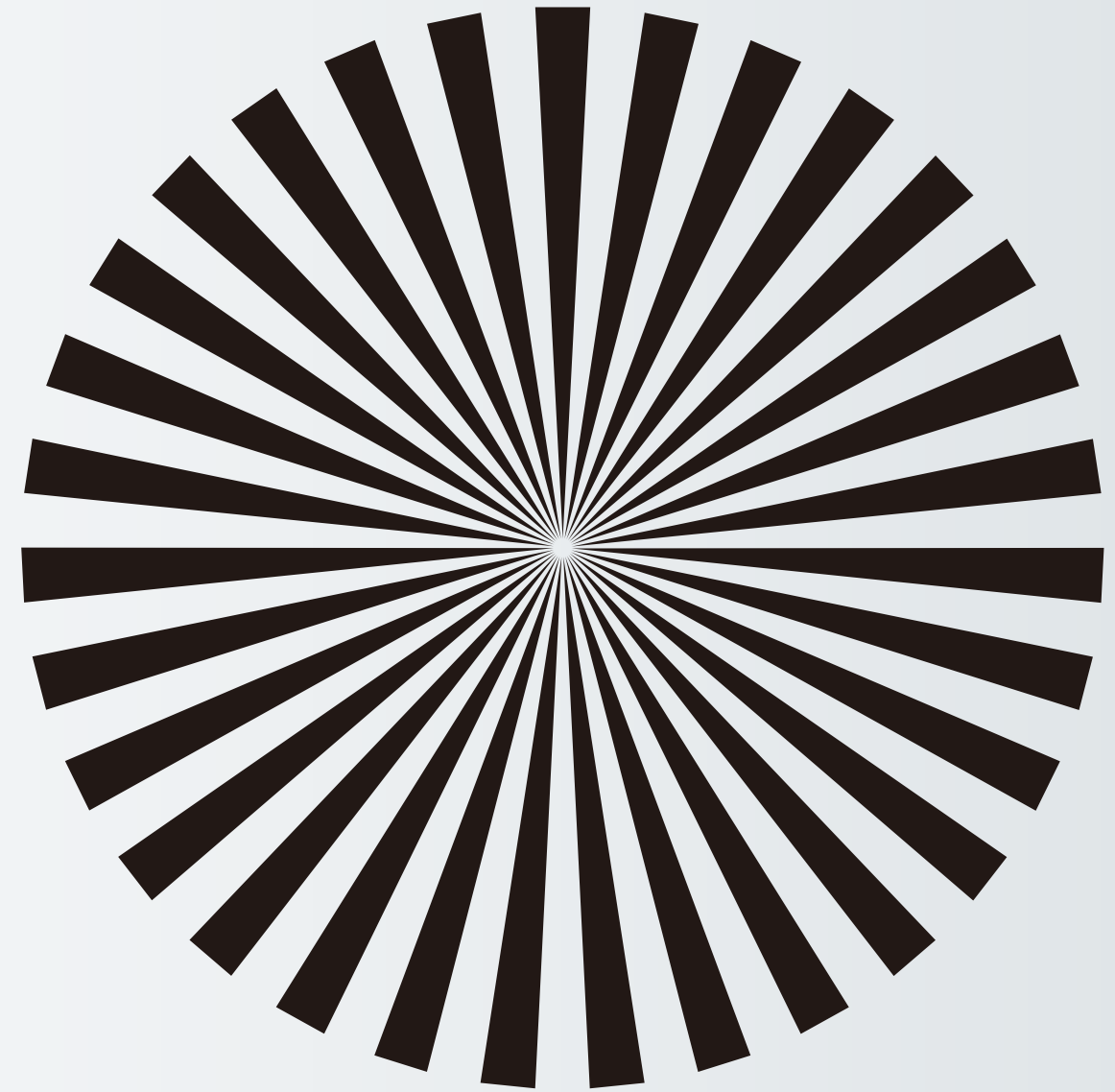

Focused on the Future
FUJINON

TELEVISION LENSES & CINE LENSES
2019-2020

FUJIFILM 富士フイルム株式会社

光学・電子映像事業部 国内販売グループ
〒331-9624 埼玉県さいたま市 北区 植竹町 1-324 TEL. 048-668-2143 FAX. 048-667-7924
URL. <http://fujifilm.jp/business/broadcastcinema/lens/>

 安全にご使用いただくため、取扱説明書に従い、正しくお取り扱いください。

※製品の仕様・外観および価格等は、予告なしに変更することがあります。
※カタログ上での製品の外観色は、撮影・印刷条件により実製品と異なって見えます。
2019年9月現在

放送用レンズ

4K
ULTRA HD

HD
HIGH-DEFINITION



フジノン放送用レンズは、1962年の開発開始から半世紀以上の歴史を刻んでまいりました。以来今日に至るまで、ユーザーの要望に応えるとともに、将来の動向を見据えたレンズを開発し、その時代の要望に応じています。独自の先進的な光学技術で、これからも終わりなき挑戦を続けていきます。

スタジオ・中継制作レンズ

「スタジオ・中継レンズ」は高度な光学技術を必要とされるレンズです。富士フィルムのフジノンレンズは、独自の技術、生産により高精細なレンズ製品の開発を実現しました。これらのレンズは、スポーツ中継やライブ、番組制作など多彩なコンテンツ制作に利用でき、満足のいく映像を提供いたします。



ポータブルレンズ

フジノン「ポータブルレンズ」は、4.5mmから1242mmの焦点距離まで、豊富なラインナップを揃えています。確かな描画性能で映像制作クリエイターのニーズを満たすように設計されています。



放送用レンズラインアップ

2/3" スタジオ・中継制作レンズ

水平方向画角 (16:9)	73	62	59	58	56	54	48	3.1	1.0	0.9	0.8	0.8	0.7	0.6	0.6	0.6
焦点距離 (mm) 2/3"	6.5	8	8.4	8.7	9	9.5	10.8	180	525	610	720	732	832	864	900	1000
UA80x9 1.2xEXT(1x)																
UA80x9 1.2xEXT(1.2x)																
UA125x8																
UA27x6.5																
UA70x8.7																
UA107x8.4																
HA27x6.5																
XA55x9.5																
XA77x9.5																
XA99x8.4																

2/3" 4Kポータブルレンズ

水平方向画角 (16:9)	94	82	64	63	62	54	39	9.3	8.7	5.5	4	3.1	3.1	2.9	1.3	0.9
焦点距離 (mm) 2/3"	4.5	5.5	7.6	7.8	8	9.5	13.5	59	63	100	137	175	176	187	437	621
UA13x4.5																
UA22x8																
UA24x7.8																
UA46x9.5																
UA46x13.5																
UA14x4.5																
UA18x5.5																
UA18x7.6																
UA23x7.6																

2/3" HDポータブルレンズ

水平方向画角 (16:9)	94	82	64	63	59	53	45	39	32	10	8.7	5.5	4.2	4.0	3.3	3.3	3.2	3.1	1.9	1.3	1.3	1.0	
焦点距離 (mm) 2/3"	4.5	5.5	7.6	7.8	8.5	9.7	11.5	13.5	16.5	54	63	100	130	137	164	167	170	175	288	410	413	570	
HA14x4.5																							
HA18x5.5																							
HA18x7.6																							
HA21x7.8																							
HA23x7.6																							
HA25x11.5																							
HA25x16.5																							
HA42x9.7																							
HA42x13.5																							
ZA12x4.5																							
ZA17x7.6																							
ZA22x7.6																							
XA20sx8.5																							

1/2" HDポータブルレンズ

Horizontal Field of View (16:9)	93	65	58	9.3	4.3	3.2
Focal Length (mm) 1/2"	3.3	5.5	6.3	43	94	126
XS13x3.3						
ZS17x5.5						
XS20sx6.3						

1/3" HDポータブルレンズ

Horizontal Field of View (16:9)	64	60	58	3.9	3.9	3.2
Focal Length (mm) 1/3"	4.2	4.5	4.7	76	77	94
HTs18x4.2						
XT17sx4.5						
XT20sx4.7						

放送用レンズ 型番について

スタジオ・中継制作レンズ

UA 80 × 9 B E SM - S 35 E

1 2 3 4 5 6 7 8 9

1	カメラセンサーフォーマット/レンズ・カテゴリ	UA	2/3" フォーマット用 4K-UHD 対応
		HA / XA	2/3" フォーマット用 HD 対応
2	ズーム倍率		
3	ワイド端焦点距離		
4	パイヨネットマウント	B	
5	エクステンダー	E	エクステンダー内蔵モデル
6	レンズ操作方式	S / P	一軸二操作 (操作棒によるズームフォーカス操作)
		S / SM	サーボ操作
		PS	一軸二操作・サーボ操作兼用
7	レンズ種類	SMP	電動一軸二操作・サーボ操作兼用
		S / T / W	中継用レンズ・防振機構 (OS-TECH) 搭載モデル
		E / F / K	スタジオ用レンズ (防振無)
8	レンズマウント	D	ミニボックスレンズ
		48 / 35	サーボタイプ・標準マウント (BTA タイプ)
9	追加機能	85 / 88	一軸二操作・サーボ兼用・標準マウント (BTA タイプ)
		E	1.2× エクステンダー付
		K	AF 付

ENG / EFPポータブルレンズ

HA 18 × 5.5 B E ZD - T ※※

XT 20s × 4.7 B RM - K

1 2 3 4 5 6 7

1	カメラセンサーフォーマット/レンズ・カテゴリ	UA	2/3" フォーマット用 4K-UHD 対応
		HA	2/3" フォーマット用 HD 対応
		ZA	2/3" フォーマット用 HD 対応
		XA	2/3" フォーマット用 HD 対応
		ZS/XS	1/2" フォーマット用 HD 対応
		HT/XT	1/3" フォーマット用 HD 対応
2	ズーム倍率		
3	ワイド端焦点距離		
4	パイヨネットマウント	B	
5	エクステンダー	E	エクステンダー内蔵
		なし	エクステンダー無し
6	レンズ操作方式	RM	マニュアルフォーカス/サーボズーム
		RD	サーボフォーカス/サーボズーム
		ZM	マニュアルフォーカス/サーボズーム、クイックフレームタイプ
		ZD	サーボフォーカス/サーボズーム、クイックフレームタイプ
7	駆動部種類	MD	リモートコントロール
		M	マニュアルフォーカス/サーボズーム
		S	サーボフォーカス/サーボズーム
		N	サーボフォーカス/サーボズーム、クイックフレームタイプ
		T	マニュアルフォーカス/サーボズーム、クイックフレームタイプ
		F	サーボフォーカス/サーボズーム、電動エクステンダー切替機構搭載
		U	サーボフォーカス/サーボズーム、防振機構 (OS-TECH) 搭載
		G	サーボフォーカス/サーボズーム、電動エクステンダー切替、防振機構 (OS-TECH) 搭載
		K	業務用駆動部 マニュアルフォーカス/サーボズーム
		DSD	リモートコントロール

富士フィルムが誇る光学技術

フジノン放送用レンズに使われる大口径レンズは、卓越した光学技術の象徴ともいえるものです。さらなる高画素・高画質へ、富士フィルムが誇る最高峰の光学技術で応えていきます。

HT-EBC (High Transmittance Electron Beam Coating)

HT-EBCとは、何十枚ものレンズで構成されている放送用レンズの一枚一枚の性能を強化するために開発された多層膜コート技術です。HT-EBCは、高い透過率(99.8%)・低い反射率(0.2%)を広い波長域で実現しており、可視光線の端である帯域の光線においても均質な性能を発揮しています。映像表現を左右する赤や青色の光線を高い透過率でセンサー面に届けることができます。加工性・耐久性に優れたHT-EBCは、全ての面にコートを施すことが可能なため、レンズ全体を通じて、高い透過率を実現できます。

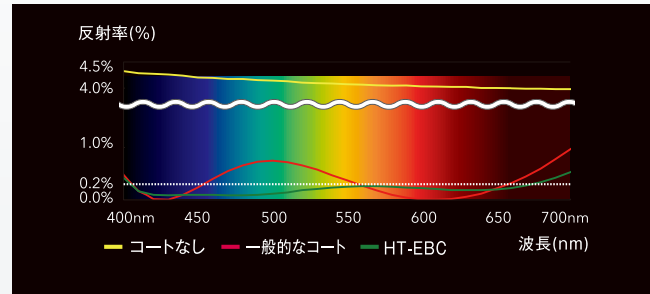

特殊光学ガラス (EDガラス)

通常の光学ガラスと異なる分散を持つED (Extra-Low Dispersion) ガラスで、各種の収差を良好に補正し、画像の隅々まで色にじみがなく、シャープでコントラストの高い描写性能を実現しています。

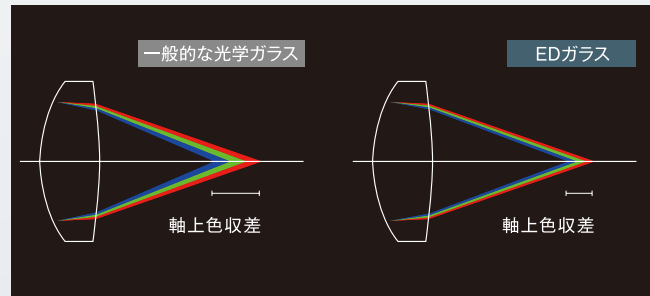

8K光学技術への取り組み

富士フィルムは、8K放送用レンズの開発にも取り組んでおります。8Kとは、HDの16倍にあたる7680×4320ピクセル、3,300万画素からなる走査線4,320本の超高精細映像です。8K放送用レンズには、これまで培ってきた光学設計技術・製造技術に加え、最新の光学シミュレーション技術・光学材料を用いることで、ズーム全域で画面の隅から隅まで歪みや収差のない自然で高精細な映像を実現しました。富士フィルムは、8Kレンズとしては初の中継制御作用11倍ズームレンズの開発に成功しました。さらに、実際の撮影環境に適したレンズ運用とするために小型・高倍率化した標準7.5倍ズームレンズも開発しました。レンズを電動で制御するための駆動部も搭載し、従来のHD放送用レンズと同等の機動性、操作性を確保しております。



非球面レンズ

非球面レンズは、歪曲収差や球面収差などの諸収差を効果的に除去・補正して高画質の実現に役立っています。光学性能を向上させながら小型・軽量化を実現するため、大口径非球面レンズ技術を確立。フジノン放送用レンズに効果的に利用されています。

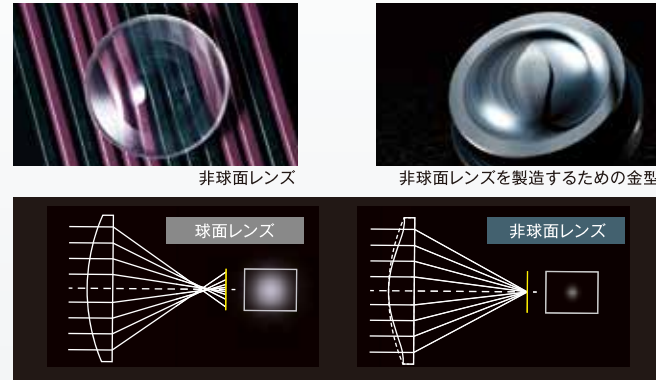

蛍石 (CaF2)

蛍石はガラスのような非晶質とは異なる結晶で、光学ガラスとは分散傾向がことなる光学要素を持っています。大口径レンズにも対応可能な加工技術によりフジノン放送用レンズに取り込むことに成功。ズームレンズにおける色収差を効果的に低減することが可能となりました。

設計コンセプト

富士フィルムは、人間工学に基づき、操作性・感触・使いやすさを追求し、更にカメラマンとの意見交換を行うことで、現場ニーズを反映したデザインを採用。撮影環境においてカメラマンの負担を軽減し、手になじみやすいメカ設計を実現しました。また、環境に悪影響を与える重金属などの物質を含まない「エコガラス」を積極的に採用し、環境に配慮した製品づくりを目指しています。

世界でも認められるフジノンレンズ

技術エミー賞

- 1996 「CCD化に対応したテレビレンズの開発」に対して受賞。
- 2005 1979年以来、長年発展させてきた「ハイビジョン化に対応した高性能レンズの開発」に対して受賞。
- 2009 放送用レンズで世界初のオートフォーカスシステム「プレジジョンフォーカス」の技術に対して受賞。
- 2017 「シネマ用ズームレンズの開発」に対して受賞。

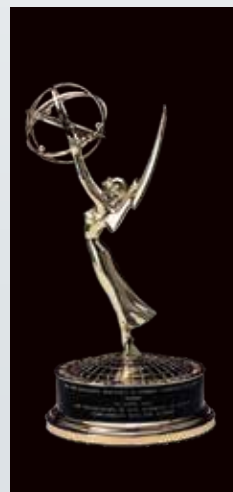

4K 放送用レンズ - UAシリーズ-

4K映像が求める高次元の性能を実現した、フジノン放送用4Kレンズが誕生。

フジノンレンズが長年にわたって培ってきた「高解像度」「高コントラスト」「色収差の低減」「高ダイナミックレンジ」を極限まで高め、さらに最先端の光学技術を投入し、映像のプロが求める光学性能を実現します。

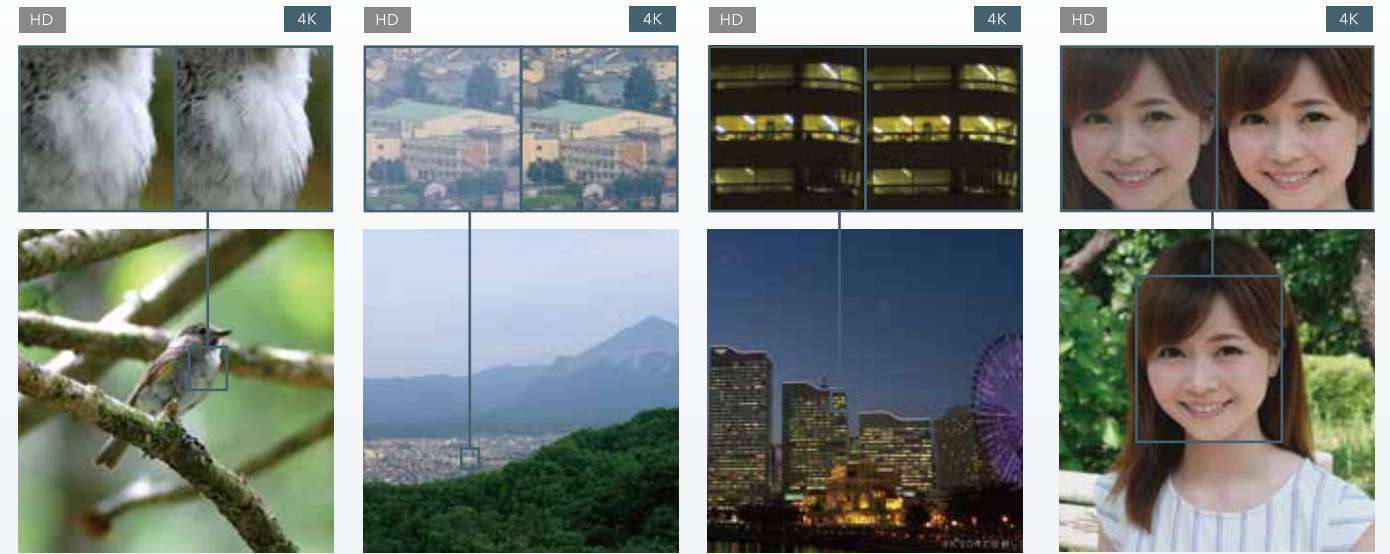

High Resolution (高解像度)
4Kの細かな画素に対応した解像力をもたせることで、キレの良い映像を実現しています。

High Contrast (高コントラスト)
一般的に多く含まれている低周波な被写体においてもMTFを改善することで、ヌケの良い映像を実現しています。

Chromatic Aberration Reduction (色収差の低減)
EDレンズ、スーパーEDレンズ(特殊低分散)を組み合わせ、色にじみを極限まで低減し、クリアな映像を実現しています。

High Dynamic Range (高ダイナミックレンジ)
カメラのHDRにより広がったダイナミックレンジを活かせるように、フレアを徹底的に抑制し、映像表現で最も重要な「黒」を忠実に伝えます。

主な技術			主な技術	
1. 多群ズーム方式の採用 ズームを多群構造にすることで、広角から望遠までズーム全域で収差を抑制し、高画質を実現しています。	2. 大口径非球面レンズの採用 高精度な大口径非球面レンズを使用することで画面周辺まで高いMTFを実現しています。	3. 面精度の向上 新しい研磨技術の開発と測定精度の向上により、HDの3倍以上の高い面精度を実現し、高画質に寄与しています。	4. 新鏡胴の開発 鏡胴内部の形状や表面処理を最適化し、ゴースト・フレアを徹底的に抑制します。	5. 新HT-EBCコーティング 広い波長域で0.2%以下の低反射を実現した「HT-EBCコート」を採用し、レンズの表面反射を極限まで抑え「黒」を忠実に再現します。また、長波長から短波長まで透過率のバランスが良くなったことでカメラ調整がしやすくなります。

9枚絞り羽根による自然なボケ味を実現

フジノン4Kレンズは9枚絞り羽根を採用することで、円形に近い絞り形状を実現。より自然なボケ味を生かした映像表現が可能になります。



リモートバックフォーカス (RBF)

RBFはスタジオや中継車等の副調から、大きなモニターを見ながら精度の高いバックフォーカス調整をカメラやロボティックのコントロールパネルを通じてリモートで行うことができます。温度などで撮影環境が変わった後、遠方に設置されたレンズでもリモートで調整が可能で、撮影の効率化が図れます。



アドバンスフォーカスシステム



AFシステムはフジノン独自の位相差方式を採用しておりフォーカスを探ることなく瞬時に合わせることができ、ビューファインダーでは判別しづらい状況でも常に正確なフォーカシングをアシストします。動体撮影においてはフォーカスコントロールを気にせず、ズーム操作に専念できます。

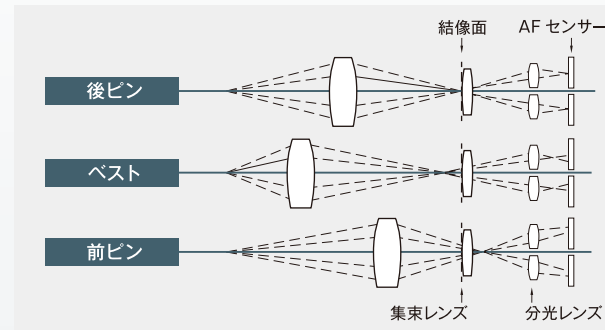

光学防振機能 OS-TECH

ハードウェア・ソフトウェアだけでなく光学レイアウトまで徹底的な改善を行ない、性能を飛躍的に向上させることに成功しました。風や足場の揺れによる像ブレは、微振動から大きな振幅まで幅広く補正を行い、また操作時の揺れ戻しを極限まで抑え込むことでの確かなカメラワークをサポートします。

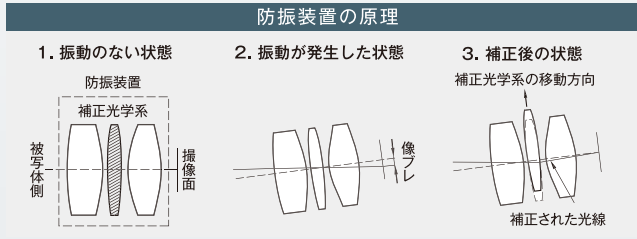

画角変化自動補正機能

フォーカス操作を伴う、画角変動(ボンピング)を抑制するため、フォーカシング時に自動的に画角を補正する機能を搭載しています。フォーカシング後に画角を合わせ直す必要がないため高い運用性を発揮します。



クイックズーム QuickZoom

クイックズームは、スイッチを押し続けることにより、一時的にテレ側にズーミングし、スイッチを離すとまた元の位置に戻る機能です。起点となる位置からテレ端まで最速で駆動するため素早くフォーカスの確認や微調ができ、ユーザーの映像作りをバックアップします。



マクロ機能

アドバンスバックフォーカス機構は、0.3mのマクロ撮影を可能にします(UA27x6.5は0.05m)。専用のマクロコントローラを使用すれば効果的な自然なボケを演出することが可能です。



※マクロコントローラ(オプション)により演出が可能。



マクロコントローラ EA-3A-10AB

ズーム・フォーカスモード選択機能

ズームモード選択機能

ズームモードにて、サムリングの回転角に対するズームスピードの変化特性を3パターンより選択が可能です。

フォーカスモード選択機能

フォーカスモードにて、フォーカスノブの回転角に対する被写体距離の特性を3パターンより選択が可能です。「Far(無限遠)」または「Near(至近)」にすることで無限側または至近側において、フォーカスの微調整が可能になります。

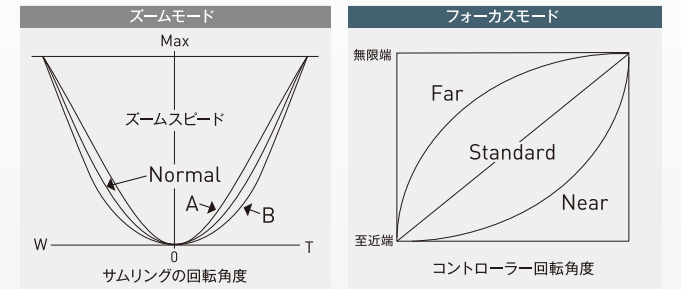

ワンショットプリセット

任意のズーム・フォーカス位置を、あらかじめ記憶させ、デマンド上のボタン一つで、記憶したポジションに戻すことができます。スタジオ撮影やスポーツ中継などで決まった構図を多用する場合に便利な機能です。



あらかじめ記憶した画角やフォーカスを再生可能。

高分解能エンコーダ

バーチャルスタジオシステムでは、高精度な位置情報が必要です。富士フィルムでは徹底した小型、軽量化の設計によりレンズ駆動部に高分解能エンコーダを内蔵しました。これにより運用性の高いバーチャルシステムを実現することが可能になりました。



シリアル通信制御

駆動系のデジタル化により、パソコンなどを使用して、ズーム、フォーカスおよびアイリスをシリアル通信で制御することができます。また、各々の位置情報も読むことができ、さまざまな動作環境で威力を発揮します。

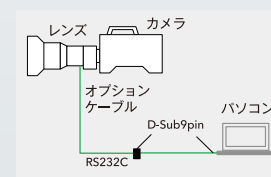

クイックフレーム(オプション)



クイックフレームは、サーボ操作によるズーミング時においても、スイッチの切り替えなしに手動操作することを可能にしたシステムです。



F-No. ホールド

放送用レンズは広角から望遠にズームしていくと開放F値が暗くなるFDロップが発生します。F-No. ホールドはFDロップ手前でズームに制限がかかるため、映像制作の負荷を減らすことができます。

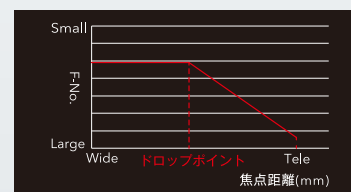

F-No. ホールドオフ



F-No. ホールドオン



スタジオ・中継制作レンズ

4K Plus Premierシリーズ



型名	UA80x9BESM 1.2x EXT			UA125x8BESM		
焦点距離 (1×) / (1.2×) / (2×)	9-720mm/10.8-864mm/18-1440mm			8-1000mm /- 16-2000mm		
ズーム比	80 x			125x		
エクステンダー	1.2 x 2 x			2 x		
最大口径比 (F-No.)	1:1.7 (9-350mm) 1:3.5 (720mm)			1:1.7(8-340mm) 1:5.0(1000mm)		
最近撮影距離 (M.O.D.)前玉から	3.7m			3.0m		
被写体範囲 (M.O.D. 時) 16:9 アスペクト比	(1×) 9mm 3501mm × 1968mm 720mm 46mm × 26mm	(1.2×) 10.8mm 3009mm × 1692mm 864mm 39mm × 22mm	(2×) 18mm 1816mm × 1021mm 1440mm 23mm × 13mm	(1×) 8mm 3198mm × 1799mm 1000mm 27mm × 15mm	(2×) 16mm 1677mm × 943mm 2000mm 14mm × 8mm	
画角 16:9 アスペクト比	(1×) 9mm 56.1° × 33.3° 720mm 0.8° × 0.4°	(1.2×) 10.8mm 47.9° × 28.0° 864mm 0.6° × 0.4°	(2×) 18mm 29.8° × 17.0° 1440mm 0.4° × 0.2°	(1×) 8mm 61.9° × 37.2° 1000mm 0.55° × 0.31°	(2×) 16mm 33.4° × 19.1° 2000mm 0.27° × 0.15°	
サイズ (H×W×L) (約)	258 × 264 × 610mm			258 × 264 × 635mm		
質量 (約)	23.5kg			26.6kg		

4K Premierシリーズ



型名	UA27x6.5BESM		UA70x8.7BESM	
焦点距離 (1×) / (2×)	6.5-180mm / 13-360mm		8.7mm-610mm / 17.4mm-1220mm	
ズーム比	27 x		70 x	
エクステンダー	2 x		2 x	
最大口径比 (F-No.)	1:1.5(6.5-123mm) 1:2.2(180mm)		1:1.7(8.7-340mm) 1:3.05(610mm)	
最近撮影距離 (M.O.D.)前玉から	0.6m		3.05m	
被写体範囲 (M.O.D. 時) 16:9 アスペクト比	(1×) 6.5mm 1063 × 597mm 180mm 38 × 21mm	(2×) 13mm 529 × 297mm 360mm 20 × 11mm	(1×) 8.7mm 2935mm×1651mm 610mm 44mm×25mm	(2×) 17.4mm 1537mm×865mm 1220mm 23mm×13mm
画角 16:9 アスペクト比	(1×) 6.5mm 72.8° × 45.0° 180mm 3.1° × 1.7°	(2×) 13mm 40.5° × 23.4° 360mm 1.5° × 0.9°	(1×) 8.7mm 57.7°×34.4° 610mm 0.9°×0.5°	(2×) 17.4mm 30.8°×17.6° 1220mm 0.5°×0.3°
サイズ (H×W×L) (約)	258 × 264 × 536mm		258×264×610mm	
質量 (約)	22.8kg		23.8kg	



型名	UA107x8.4BESM		UA107x8.4BESM AF	
焦点距離 (1×) / (2×)	8.4-900mm / 16.8-1800mm		8.4-900mm / 16.8-1800mm	
ズーム比	107 x		107 x	
エクステンダー	2 x		2 x	
最大口径比 (F-No.)	1:1.7 (8.4-340mm) 1:4.5 (900mm)		1:1.7(8.4-340mm) 1:4.5(900mm)	
最近撮影距離 (M.O.D.)前玉から	3.05m		3.05m	
被写体範囲 (M.O.D. 時) 16:9 アスペクト比	(1×) 8.4mm 3053mm × 1717mm 900mm 30mm × 17mm	(2×) 16.8mm 1594mm × 896mm 1800mm 15mm × 9mm	(1×) 8.4mm 3052mm × 1717mm 900mm 30mm × 17mm	(2×) 16.8mm 1594mm × 896mm 1800mm 15mm × 9mm
画角 16:9 アスペクト比	(1×) 8.4mm 59.4° × 35.6° 900mm 0.6° × 0.3°	(2×) 16.8mm 31.9° × 18.2° 1800mm 0.3° × 0.2°	(1×) 8.4mm 59.4°×35.6° 900mm 0.6°×0.3°	(2×) 16.8mm 31.9°× 18.2° 1800mm 0.3°× 0.2°
サイズ (H×W×L) (約)	258 × 264 × 610mm		258 × 264 × 670mm	
質量 (約)	23.9kg		26.0kg	

スタジオ・中継制作レンズ



型名	HA27x6.5BESM			
焦点距離 (1×) / (2×)	6.5-180mm / 13-360mm			
ズーム比	27 x			
エクステンダー	2 x			
最大口径比 (F-No.)	1 : 1.5(6.5-123mm) 1 : 2.2(180mm)			
最近撮影距離 (M.O.D.)前玉から	0.6m			
被写体範囲 (M.O.D. 時) 16:9 アスペクト比	(1×) 6.5mm 1053 × 592mm 180mm 39 × 22mm	(2×) 13mm 527 × 296mm 360mm 20 × 11mm		
画角 16:9 アスペクト比	(1×) 6.5mm 72.8° × 45° 180mm 3.1° × 1.7°	(2×) 13mm 40.5° × 23.4° 360mm 1.5° × 0.9°		
サイズ (H×W×L) (約)	233 × 231 × 539mm			
質量 (約)	22.3kg			



型名	XA55x9.5BESM		XA77x9.5BESM	
焦点距離 (1×) / (2×)	9.5-525mm / 19-1050mm		9.5-732mm / 19.0-1464mm	
ズーム比	55 x		77 x	
エクステンダー	2 x		2 x	
最大口径比 (F-No.)	1:1.7(9.5mm-308mm) 1:2.9(525mm)		1 : 1.7(9.5-335mm) 1 : 3.8(732mm)	
最近撮影距離 (M.O.D.)前玉から	3.0m		2.7m	
被写体範囲 (M.O.D. 時) 16:9 アスペクト比	(1×) 9.5mm 2782 × 1564mm 525mm 51 × 29mm	(2×) 19mm 1406 × 790mm 1050mm 26 × 15mm	(1×) 9.5mm 2425 × 1363mm 732mm 32 × 18mm	(2×) 19.0mm 1241 × 697mm 1464mm 16 × 9mm
画角 16:9 アスペクト比	(1×) 9.5mm 53.6° × 31.7° 525mm 1° × 0.6°	(2×) 19mm 28.3° × 16.1° 1050mm 0.5° × 0.3°	(1×) 9.5mm 53.6° × 31.7° 732mm 0.8° × 0.4°	(2×) 18.6mm 28.3° × 16.1° 1464mm 0.4° × 0.2°
サイズ (H×W×L) (約)	253 × 253 × 614mm		253 × 253 × 656.4mm	
質量 (約)	21.0kg		22.4kg	



型名	XA99x8.4BESM	
焦点距離 (1×) / (2×)	8.4-832mm / 16.8-1664mm	
ズーム比	99 x	
エクステンダー	2 x	
最大口径比 (F-No.)	1 : 1.7(8.4-341mm) 1 : 4.15(832mm)	
最近撮影距離 (M.O.D.)前玉から	2.95m	
被写体範囲 (M.O.D. 時) 16:9 アスペクト比	(1×) 8.4mm 2950 × 1658mm 832mm 31 × 17mm	(2×) 16.8mm 1538 × 864mm 1664mm 16 × 9mm
画角 16:9 アスペクト比	(1×) 8.4mm 59.4° × 35.6° 832mm 0.7° × 0.4°	(2×) 16.8mm 31.9° × 18.2° 1664mm 0.3° × 0.2°
サイズ (H×W×L) (約)	258 × 264 × 610mm	
質量 (約)	23.5kg	

スタジオ・中継制作レンズシステム

SS-21DB

サーボフォーカス、サーボズーム

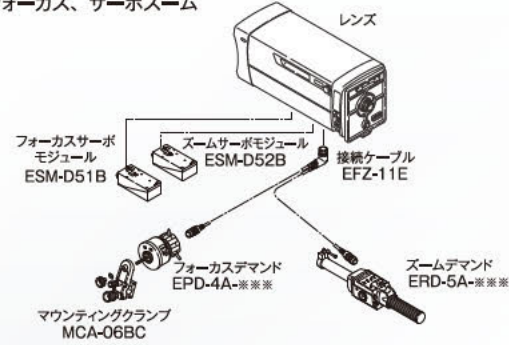

SS-24

一軸二操作、サーボ兼用

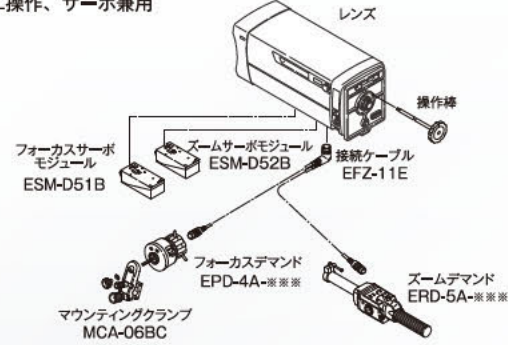

一軸二操作

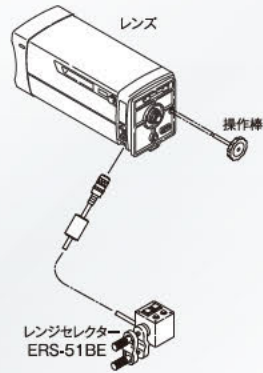

SS-21DB AF

サーボフォーカス、サーボズーム

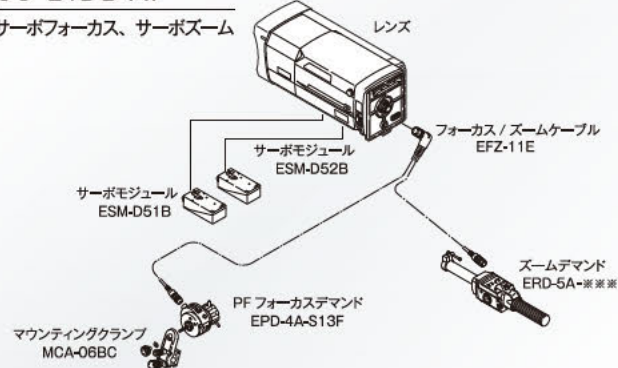

操作系アクセサリ

名称	型番
ズーム・フォーカス制御用モジュール	ズーム制御用ハイスピードサーボモジュール ESM-D52B フォーカス制御用サーボモジュール ESM-D51B
フォーカスデマンド	デジタルサーボ EPD-4A-E12A デジタルサーボ RET 1, 2付 EPD-4A-F14C デジタルサーボ RET 1, 2・インカム機能付 EPD-4A-E14K デジタルサーボ RET 1, 2, 3・インカム機能付 EPD-4A-E14S デジタルサーボ・AFコントロール機能付 EPD-4A-S13F マウンティングクランプ (EPD-4A 用) MCA-06BC フォーカスデマンド取り付け金具 PB-110A-05**
ズームデマンド	デジタルサーボ・昭特ハン棒、ストレートタイプ ERD-5A-G20P デジタルサーボ・昭特ハン棒、折り曲げタイプ ERD-5A-G21D デジタルサーボ・VINTENハン棒、ストレートタイプ ERD-5A-G30G デジタルサーボ・VINTENハン棒、折り曲げタイプ ERD-5A-G31F
一軸二操作制御	*長さは別途仕様お打ち合わせとなります
接続ケーブル	操作棒 レンズズーム・フォーカスデマンドケーブル EFZ-11E アイリスコントロールユニット EIC-51BC
リモートコントロールユニット	レンジセレクター (エクステンダー、RET 1, 2) ERS-51BE マクロリモートコントロールユニット EA-3A-10AB OS-TECH (防振機能) コントロールユニット EA-12A-02BA
レンズサポーター	ポータブルカメラ搭載用レンズサポーター・操作棒受け付 ELH-112A-85A ポータブルカメラ搭載用レンズサポーター ELH-112A-35A
収納ケース	富士フィルム標準仕様収納ケース *ご指定の場合は、別途仕様お打ち合わせとなります。

*特殊仕様対応については、別途費用が加算されますので、ご了承下さい。



*写真にはマウンティングクランプが装着されています。



4K Plus Premierシリーズ



4K ULTRA HD 2/3"

型名	UA13x4.5BERD	UA22x8BERD
焦点距離 (1×) / (2×)	4.5-59mm / 9-118mm	8.0-176mm / 16-352mm
ズーム比	13 x	22 x
エクステンダー	2 x	2 x
最大口径比 (F-No.)	1:1.8 (4.5-41mm) 1:2.6 (59mm)	1:1.8 (8-124mm) 1:2.55 (176mm)
被写体範囲 (M.O.D.)前玉から	0.3m	0.85m
被写体範囲 (M.O.D. 時) 16:9 アスペクト比	(1×) 4.5mm 744mm x 418mm 59mm 54mm x 30mm	(2×) 9mm 367mm x 206mm 118mm 28mm x 16mm
画角 16:9 アスペクト比	(1×) 4.5mm 93.6° x 61.8° 59mm 9.3° x 5.2°	(2×) 9mm 56.1° x 33.3° 118mm 4.7° x 2.6°
フィルターネジ径	M127 x 0.75*	M127 x 0.75*
サイズφ x 全長(約)	Φ95 x 253mm	Φ110 x 241.5mm
質量(フードなし)(約)	2.28kg	2.55kg

* フィルターはレンズフードに取り付けます。



4K ULTRA HD 2/3"

OS-TECH Optical Stabilized Technology

OS-TECH Optical Stabilized Technology

型名	UA24x7.8BERD	UA46x9.5BERD	UA46x13.5BERD
焦点距離 (1×) / (2×)	7.8-187mm / 15.6-374mm	9.5mm-437mm / 19-874mm	13.5mm-621mm / 27-1242mm
ズーム比	24 x	46 x	46 x
エクステンダー	2 x	2 x	2 x
最大口径比 (F-No.)	1:1.8(7.8-118mm) 1:2.85(187mm)	1:2.0(9.5mm-224mm) 1:3.9(437mm)	1:2.8(13.5mm-316mm) 1:5.5(621mm)
被写体範囲 (M.O.D.)前玉から	0.8m	2.8m	2.8m
被写体範囲 (M.O.D. 時) 16:9 アスペクト比	(1×) 7.8mm 883mm x 496mm 187mm 38mm x 21mm	(2×) 15.6mm 459mm x 258mm 374mm 20mm x 11mm	(1×) 9.5mm 2653mmx1491mm 437mm 59mmx33mm
画角 16:9 アスペクト比	(1×) 7.8mm 63.2° x 38.1° 187mm 2.9° x 1.7°	(2×) 15.6mm 34.2° x 19.6° 374mm 1.5° x 0.8°	(1×) 9.5mm 53.6°x31.7° 437mm 1.3°x0.7°
フィルターネジ径	M95 x 1 / M107 x 1*	M127 x 0.75*	M127 x 0.75*
サイズφ x 全長(約)	Φ100 x 220.5mm	Φ146.5 x 345.8	Φ146.5 x 364.2
質量(フードなし)(約)	1.98kg	5.7kg	5.8kg

* フィルターはレンズフードに取り付けます。

4K Premierシリーズ

4K ULTRA HD 2/3"



型名	UA14x4.5BERD	UA18x5.5BERD
焦点距離 (1x) / (2x)	4.5-63mm / 9-126mm	5.5-100mm / 11-200mm
ズーム比	14x	18x
エクステンダー	2x	2x
最大口径比 (F-No.)	1:1.8 (4.5-41mm) 1:2.8 (63mm)	1:1.8 (5.5-62mm) 1:2.9 (100mm)
被写体範囲 (M.O.D.)前玉から	0.3m	0.4m
被写体範囲 (M.O.D. 時) 16:9 アスペクト比	(1x) 4.5mm 744mm x 418mm 63mm 51mm x 29mm (2x) 9mm 365mm x 205mm 126mm 27mm x 15mm	(1x) 5.5mm 800mm x 450mm 100mm 44mm x 25mm (2x) 11mm 395mm x 222mm 200mm 22mm x 12mm
画角 16:9 アスペクト比	(1x) 4.5mm 93.6° x 61.8° 63mm 8.7° x 4.9° (2x) 9mm 56.1° x 33.3° 126mm 4.4° x 2.5°	(1x) 5.5mm 82.2° x 52.2° 100mm 5.5° x 3.1° (2x) 11mm 47.1° x 27.5° 200mm 2.7° x 1.5°
フィルター径	M127 x 0.75*	M127 x 0.75*
サイズφx全長(約)	φ95 x 238.5mm	φ95 x 240.5mm
質量(フードなし)(約)	2.21kg	2.04kg

* フィルターはレンズフードに取り付けます。

4K ULTRA HD 2/3"

NEW



NEW



型名	UA18x7.6BERD	UA23x7.6BERD
焦点距離 (1x) / (2x)	7.6-137mm / 15.2-274mm	7.6-175mm / 15.2-350mm
ズーム比	18x	23x
エクステンダー	2x	2x
最大口径比 (F-No.)	1:1.8 (7.6-102mm) 1:2.4 (137mm)	1:1.8 (7.6-119mm) 1:2.65 (175mm)
被写体範囲 (M.O.D.)前玉から	0.6m	0.8m
被写体範囲 (M.O.D. 時) 16:9 アスペクト比	(1x) 7.6mm 696mm x 392mm 137mm 41mm x 23mm (2x) 15.2mm 362mm x 204mm 274mm 21mm x 12mm	(1x) 7.6mm 915mm x 514mm 175mm 41mm x 23mm (2x) 15.2mm 473mm x 266mm 350mm 21mm x 12mm
画角 16:9 アスペクト比	(1x) 7.6mm 64.5° x 39° 137mm 4° x 2.3° (2x) 15.2mm 35° x 20.1° 274mm 2° x 1.1°	(1x) 7.6mm 64.5° x 39° 175mm 3.1° x 1.8° (2x) 15.2mm 35° x 20.1° 350mm 1.6° x 0.9°
フィルター径	M82 x 0.75*	M95 x 1 / M107 x 1*
サイズφx全長(約)	φ85 x 204mm	φ100 x 221.4mm
質量(フードなし)(約)	1.74kg	1.95kg

* フィルターはレンズフードに取り付けます。

HAシリーズ

HD HIGH-DEFINITION 2/3"



型名	HA14x4.5BERD / BERD	HA18x5.5BERD / BERD	HA18x7.6BERD / BERD
焦点距離 (1x) / (2x) / (2.2x)	4.5-63mm / 9.9-139mm	5.5-100mm / 11-200mm / -	7.6-137mm / 15.2-274mm / -
ズーム比	14x	18x	18x
エクステンダー	2.2x	2x	2x
最大口径比 (F-No.)	1:1.8 (4.5-41mm) 1:2.8 (63mm)	1:1.8 (5.5mm-62mm) 1:2.9 (100mm)	1:1.8 (7.6-103mm) 1:2.4 (137mm)
被写体範囲 (M.O.D.)前玉から	0.3m	0.4m	0.6m
被写体範囲 (M.O.D. 時) 16:9 アスペクト比	(1x) 4.5mm 744 x 418mm 63mm 51 x 29mm (2.2x) 9.9mm 330 x 185mm 139mm 24 x 13mm	(1x) 5.5mm 800 x 450mm 100mm 44 x 25mm (2x) 11mm 395 x 222mm 200mm 22 x 12mm	(1x) 7.6mm 696 x 392mm 137mm 41 x 23mm (2x) 15.2mm 362 x 204mm 274mm 21 x 12mm
画角 16:9 アスペクト比	(1x) 4.5mm 93.6° x 61.8° 63mm 8.7° x 4.9° (2.2x) 9.9mm 51.7° x 30.5° 139mm 4° x 2.2°	(1x) 5.5mm 82.2° x 52.2° 100mm 5.5° x 3.1° (2x) 11mm 47.1° x 27.5° 200mm 2.7° x 1.5°	(1x) 7.6mm 64.5° x 39° 137mm 4° x 2.3° (2x) 15.2mm 35° x 20.1° 274mm 2° x 1.1°
フィルター径	M127 x 0.75*	M127 x 0.75*	M82 x 0.75*
サイズφx全長(約)	φ95 x 238.5mm	φ95 x 240.5mm	φ85 x 204mm
質量(フードなし)(約)	2.18kg(RM) / 2.26kg(RD)	1.97kg(RM) / 2.04kg(RD)	1.62kg(RM) / 1.69kg(RD)

* フィルターはレンズフードに取り付けます。

HD HIGH-DEFINITION 2/3"



型名	HA21x7.8BERD / BERD	HA23x7.6BERD / BERD	HA25x11.5BERD
焦点距離 (1x) / (2x)	7.8 - 164mm / 15.6 - 328mm	7.6-175mm / 15.2-350mm	11.5-288mm / 23-576mm
ズーム比	21x	23x	25x
エクステンダー	2x	2x	2x
最大口径比 (F-No.)	1:1.8 (7.8-109mm) / 1:2.7 (164mm)	1:1.8 (7.6-119mm) 1:2.65 (175mm)	1:2 (11.5-206mm) 1:2.8 (288mm)
被写体範囲 (M.O.D.)前玉から	0.85m	0.8m	2.2m
被写体範囲 (M.O.D. 時) 16:9 アスペクト比	(1x) 7.8mm 1023 x 575mm 164mm 49 x 27mm (2x) 15.6mm 511 x 288mm 328mm 24 x 14mm	(1x) 7.6mm 915 x 514mm 175mm 41 x 23mm (2x) 15.2mm 473 x 266mm 350mm 21 x 12mm	(1x) 11.5mm 1740 x 978mm 23mm 870 x 489mm (2x) 23mm 870 x 489mm 576mm 35 x 20mm
画角 16:9 アスペクト比	(1x) 7.8mm 63.2° x 38.1° 164mm 3.3° x 1.9° (2x) 15.6mm 34.2° x 19.6° 328mm 1.7° x 0.9°	(1x) 7.6mm 64.5° x 39° 175mm 3.1° x 1.8° (2x) 15.2mm 35° x 20.1° 350mm 1.6° x 0.9°	(1x) 11.5mm 45.3° x 26.4° 23mm 1.9° x 1.1° (2x) 23mm 1.9° x 1.1° 576mm 1° x 0.5°
フィルター径	M82 x 0.75*	M95 x 1 / M107 x 1*	M107 x 1 / M127 x 0.75*
サイズφx全長(約)	φ85 x 208.7mm	φ100 x 221.4mm	φ110 x 265mm
質量(フードなし)(約)	1.71kg(RM) / 1.78kg(RD)	1.88kg(RM) / 1.95kg(RD)	2.81kg

* フィルターはレンズフードに取り付けます。

HD HIGH-DEFINITION 2/3"



OS-TECH Optical Stabilized Technology



OS-TECH Optical Stabilized Technology



型名	HA25x16.5BERD	HA42x9.7BERD	HA42x13.5BERD
焦点距離 (1x) / (2x)	16.5-413mm / 33-826mm	9.7-410mm / 19.4-820mm	13.5-570mm / 27-1140mm
ズーム比	25x	42x	42x
エクステンダー	2x	2x	2x
最大口径比 (F-No.)	1:2.8 (16.5-289mm) 1:4 (413mm)	1:2 (9.7-225mm) 1:3.7 (410mm)	1:2.8 (13.5-307mm) 1:5.2 (570mm)
被写体範囲 (M.O.D.)前玉から	2.2m	2.8m	2.8m
被写体範囲 (M.O.D. 時) 16:9 アスペクト比	(1x) 16.5mm 1213 x 682mm 413mm 49 x 27mm (2x) 33mm 606 x 341mm 826mm 24 x 14mm	(1x) 9.7mm 2619 x 1472mm 410mm 64 x 36mm (2x) 19.4mm 1339 x 753mm 820mm 33 x 19mm	(1x) 13.5mm 1888 x 1061mm 570mm 45 x 25mm (2x) 27mm 944 x 530mm 1140mm 22 x 13mm
画角 16:9 アスペクト比	(1x) 16.5mm 32.4° x 18.6° 413mm 1.3° x 0.7° (2x) 33mm 16.5° x 9.3° 826mm 0.7° x 0.4°	(1x) 9.7mm 52.6° x 31.1° 410mm 1.3° x 0.8° (2x) 19.4mm 27.8° x 15.8° 820mm 0.7° x 0.4°	(1x) 13.5mm 39.1° x 22.6° 570mm 1° x 0.5° (2x) 27mm 20.1° x 11.4° 1140mm 0.5° x 0.3°
フィルター径	M107 x 1 / M127 x 0.75*	M127 x 0.75*	M127 x 0.75*
サイズφx全長(約)	φ110 x 278mm	φ130 x 338.5mm	φ130 x 357.5mm
質量(フードなし)(約)	2.9kg	5.3kg	5.4kg

* フィルターはレンズフードに取り付けます。

ポータブルレンズ

ZAシリーズ

HD HIGH-DEFINITION 2/3"



型名	ZA12x4.5BERM / BERD	ZA17x7.6BERM / BERD	ZA22x7.6BERM / BERD
焦点距離 (1x) / (2x)	4.5-54mm / 9-108mm	7.6-130mm / 15.2-260mm	7.6-167mm / 15.2-334mm
ズーム比	12 x	17 x	22 x
エクステンダー	2 x	2 x	2 x
最大口径比 (F-No.)	1 : 1.8 (4.5-41mm) 1 : 2.4 (54mm)	1 : 1.8 (7.6-102mm) 1 : 2.3 (130mm)	1 : 1.8 (7.6-120mm) 1 : 2.5 (167mm)
被写体範囲 (M.O.D.)前玉から	0.3m	0.6m	0.8m
被写体範囲 (M.O.D. 時) 16 : 9 アスペクト比	(1x) 4.5mm 757 x 425mm 54mm 59 x 33mm (2x) 9mm 373 x 210mm 108mm 31 x 17mm	(1x) 7.6mm 696 x 392mm 130mm 43 x 24mm (2x) 15.2mm 362 x 204mm 260mm 22 x 12mm	(1x) 7.6mm 915 x 514mm 167mm 43 x 24mm (2x) 15.2mm 473 x 266mm 334mm 22 x 12mm
画角 16 : 9 アスペクト比	(1x) 4.5mm 93.6° x 61.8° 54mm 10.1° x 5.7° (2x) 9mm 56.1° x 33.3° 108mm 5.1° x 2.9°	(1x) 7.6mm 64.5° x 39° 130mm 4.2° x 2.4° (2x) 15.2mm 35° x 20.1° 260mm 2.1° x 1.2°	(1x) 7.6mm 64.5° x 39° 167mm 3.3° x 1.8° (2x) 15.2mm 35° x 20.1° 334mm 1.6° x 0.9°
フィルター径	M127 x 0.75*	M82 x 0.75*	M95 x 1 / M107 x 1*
サイズφ x 全長(約)	Φ95 x 237.5mm	Φ85 x 203mm	Φ100 x 220.4mm
質量(フードなし)(約)	2.0kg (RM) / 2.07kg (RD)	1.67kg (RM) / 1.74kg (RD)	1.85kg (RM) / 1.92kg (RD)

* フィルターはレンズフードに取り付けます。

XAシリーズ

HD HIGH-DEFINITION 2/3"



型名	XA20s x 8.5BRM	XA20s x 8.5BERM
焦点距離 (1x) / (2x)	8.5-170mm/-	8.5-170mm / 17-340mm
ズーム比	20 x	20 x
エクステンダー	-	2 x
最大口径比 (F-No.)	1 : 1.8 (8.5-113mm) 1 : 2.7 (170mm)	1 : 1.8 (8.5-113mm) 1 : 2.7 (170mm)
被写体範囲 (M.O.D.)前玉から	0.9m	0.9m
被写体範囲 (M.O.D. 時) 16 : 9 アスペクト比	(1x) 8.5mm 910 x 511mm 170mm 47 x 26mm (2x) -	(1x) 8.5mm 910 x 511mm 170mm 47 x 26mm 340mm 24 x 13mm (2x) 17mm 469 x 264mm
画角 16 : 9 アスペクト比	(1x) 8.5mm 58.9° x 35.2° 170mm 3.2° x 1.8° (2x) -	(1x) 8.5mm 58.9° x 35.2° 170mm 3.2° x 1.8° 340mm 1.6° x 0.9° (2x) 17mm 31.5° x 18°
フィルター径	M82 x 0.75*	M82 x 0.75*
サイズφ x 全長(約)	Φ85 x 180.8mm	Φ85 x 200.8mm
質量(フードなし)(約)	1.5kg	1.6kg

* フィルターはレンズフードに取り付けます。

HD 1/2" シリーズ

HD HIGH-DEFINITION 1/2"



型名	XS13x3.3BRM	ZS17x5.5BERM	XS20s x 6.3BRM
焦点距離 (1x) / (2x)	3.3-43mm / -	5.5-94mm / 11-188mm	6.3-126mm / -
ズーム比	13 x	17 x	20 x
エクステンダー	-	2 x	-
最大口径比 (F-No.)	1 : 1.4 (3.3-32mm) 1 : 1.9 (43mm)	1 : 1.4 (5.5-77mm) 1 : 1.7 (94mm)	1 : 1.4 (6.3-88mm) 1 : 2.0 (126mm)
被写体範囲 (M.O.D.)前玉から	0.3m	0.6m	0.9m
被写体範囲 (M.O.D. 時) 16 : 9 アスペクト比	(1x) 3.3mm 752 x 423mm 43mm 54 x 30mm (2x) -	(1x) 5.5mm 698 x 399mm 94mm 42 x 24mm (2x) 11mm 363 x 204mm 188mm 22 x 12mm	(1x) 6.3mm 904 x 508mm 126mm 47 x 26mm (2x) -
画角 16 : 9 アスペクト比	(1x) 3.3mm 93.1° x 61.4° 43mm 9.3° x 5.2° (2x) -	(1x) 5.5mm 64.7° x 39.2° 94mm 4.3° x 2.4° (2x) 11mm 35.2° x 20.2° 188mm 2.1° x 1.2°	(1x) 6.3mm 57.9° x 34.6° 126mm 3.2° x 1.8° (2x) -
フィルター径	M127 x 0.75*	M82 x 0.75*	M82 x 0.75*
サイズφ x 全長(約)	Φ95 x 240.5mm	Φ85 x 206.6mm	Φ85 x 181.9mm
質量(フードなし)(約)	1.93kg	1.67kg	1.4kg (RM)

* フィルターはレンズフードに取り付けます。

HD 1/3" シリーズ

HD HIGH-DEFINITION 1/3"



型名	HTs18x4.2BERM	XT17s x 4.5BRM	XT20s x 4.7BRM
焦点距離 (1x) / (2x)	4.2-76mm / 8.4-152mm	4.5-77mm / -	4.7-94mm / -
ズーム比	18 x	17 x	20 x
エクステンダー	2 x	-	-
最大口径比 (F-No.)	1 : 1.4 (4.2-76mm) 1 : 2.8 (8.4-152mm)	1 : 1.6 (4.5-77mm)	1 : 1.4 (4.7-88mm) 1 : 1.5 (94mm)
被写体範囲 (M.O.D.)前玉から	0.6m	0.95m	0.9m
被写体範囲 (M.O.D. 時) 16 : 9 アスペクト比	(1x) 4.2mm 697 x 392mm 76mm 41 x 23mm (2x) 8.4mm 360 x 202mm 152mm 21 x 12mm	(1x) 4.5mm 999 x 562mm 77mm 60 x 34mm (2x) -	(1x) 4.7mm 901 x 506mm 94mm 47 x 26mm (2x) -
画角 16 : 9 アスペクト比	(1x) 4.2mm 63.8° x 38.6° 76mm 3.9° x 2.2° (2x) 8.4mm 34.6° x 19.9° 152mm 2° x 1.1°	(1x) 4.5mm 60.3° x 36.2° 77mm 3.9° x 2.2° (2x) -	(1x) 4.7mm 58.2° x 34.7° 94mm 3.2° x 1.8° (2x) -
フィルター径	M82 x 0.75*	M82 x 0.75*	M82 x 0.75*
サイズφ x 全長(約)	Φ85 x 214.1mm	Φ85 x 175.6mm	Φ85 x 189.8mm
質量(フードなし)(約)	1.66kg	1.28kg	1.48kg

* フィルターはレンズフードに取り付けます。

人間工学に基づいた放送用駆動部

人間工学に基づき、操作性・感触・使いやすさを追求し、さらにカメラマンとの意見交換を行うことで、現場のニーズを反映したデザインをHA・ZAのBERM/BERDタイプの駆動部に採用。撮影環境においてカメラマンの負担を軽減し、手になじみやすいデザインを実現しました。

1) 使いやすさの向上



小指が置けることでホールド感を向上。

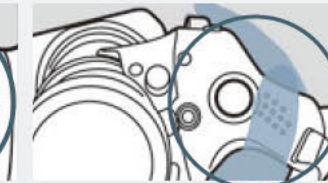

手になじむ触感の良いデザインを採用。



VTR スイッチを使わない時に親指を休めるスペースを追加。柄の面先を増やす事で右手に掛かる負担を軽減。



フォーカスマニュアル操作時に、位置決めがしやすい。

2) カメラマンの負担を軽減

駆動部機能スイッチ (S6)

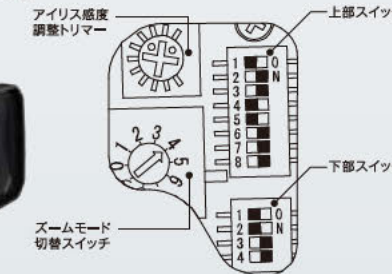

- 上部スイッチ**
- ① クイックズームON/OFFスイッチ
 - ② VTR→クイックズーム切替スイッチ
 - ③ リターン→クイックズーム切替スイッチ
 - ④ 予備スイッチ
 - ⑤ オートクルーピングズームON/OFFスイッチ
 - ⑥ アイリス補正ON/OFFスイッチ
 - ⑦ アイリスA-M位置切替スイッチ
 - ⑧ ズームリミットON/OFFスイッチ

- 下部スイッチ**
- ① カメラ通信ON/OFFスイッチ
 - ② ③ アナログズームデマンド、ズームモード機能ON/OFFスイッチ
 - ④ ロボティック・P/Tモード切替スイッチ



HD HIGH-DEFINITION 2/3"

型名	ZA12x4.5BMD/BEMD	ZA17x7.6BMD/BEMD	ZA22x7.6BMD/BEMD
焦点距離 (1x) / (2x)	4.5-54mm / 9-108mm (BEMD)	7.6-130mm / 15.2-260mm (BEMD)	7.6-167mm / 15.2-334mm (BEMD)
ズーム比	12x	17x	22x
エクステンダー	2x (BEMD)	2x (BEMD)	2x (BEMD)
最大口径比 (F-No.)	1:1.8(4.5-41mm) 1:2.4(54mm)	1:1.8(7.6-102mm) 1:2.3(130mm)	1:1.8(7.6-120mm) 1:2.5(167mm)
被写体範囲 (M.O.D.)前玉から	0.3m	0.6m	0.8m
被写体範囲 (M.O.D. 時) 16:9 アスペクト比	(1x) 4.5mm 757 x 425mm 9mm 373 x 210mm 54mm 59 x 33mm (2x) 108mm 31 x 17mm	(1x) 7.6mm 696 x 392mm 15.2mm 362 x 204mm 130mm 43 x 24mm (2x) 260mm 22 x 12mm	(1x) 7.6mm 915 x 514mm 15.2mm 473 x 266mm 167mm 43 x 24mm (2x) 334mm 22 x 12mm
面角 16:9 アスペクト比	(1x) 4.5mm 93.6° x 61.8° 9mm 56.1° x 33.3° 54mm 10.1° x 5.7° (2x) 108mm 5.1° x 2.9°	(1x) 7.6mm 64.5° x 39° 15.2mm 35° x 20.1° 130mm 4.2° x 2.4° (2x) 260mm 2.1° x 1.2°	(1x) 7.6mm 64.5° x 39° 15.2mm 35° x 20.1° 167mm 3.3° x 1.8° (2x) 334mm 1.6° x 0.9°
フィルター径	M127 x 0.75*	M82 x 0.75*	M95 x 1 / M107 x 1*
サイズφ x 全長(約)	φ95 x 237.5mm	φ85 x 203mm	φ100 x 220.4mm
質量(フードなし)(約)	1.88kg (BMD) / 1.96kg (BEMD)	1.6kg (BMD) / 1.68kg (BEMD)	1.8kg (BMD) / 1.92kg (BEMD)

* フィルターはレンズフードに取り付けます。



HD HIGH-DEFINITION 2/3"

型名	XA20sx8.5BMD	XA20sx8.5BEMD
焦点距離 (1x) / (2x)	8.5-170mm / -	8.5-170mm / 17-340mm
ズーム比	20x	20x
エクステンダー	-	2x
最大口径比 (F-No.)	1:1.8(8.5-113mm) 1:2.7(170mm)	1:1.8(8.5-113mm) 1:2.7(170mm)
被写体範囲 (M.O.D.)前玉から	0.9m	0.9m
被写体範囲 (M.O.D. 時) 16:9 アスペクト比	(1x) 8.5mm 910 x 511mm 170mm 47 x 26mm (2x) -	(1x) 8.5mm 910 x 511mm 170mm 47 x 26mm 340mm 24 x 13mm (2x) -
面角 16:9 アスペクト比	(1x) 8.5mm 58.9° x 35.2° 170mm 3.2° x 1.8° (2x) -	(1x) 8.5mm 58.9° x 35.2° 170mm 3.2° x 1.8° 340mm 1.6° x 0.9° (2x) -
フィルター径	M82 x 0.75*	M82 x 0.75*
サイズφ x 全長(約)	φ85 x 180.8mm	φ85 x 180.8mm
質量(フードなし)(約)	1.5kg	1.6kg

* フィルターはレンズフードに取り付けます。

HDリモートコントロールレンズ

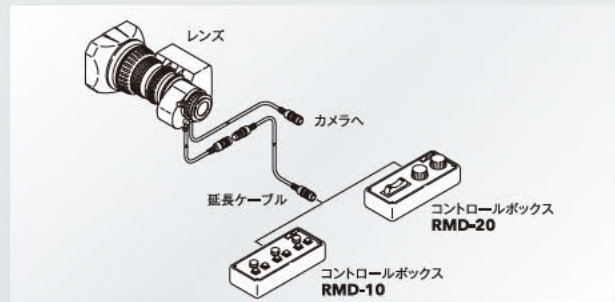

操作系アクセサリ 互換表

名称	型番	MD
リモートコントローラ	RMD-10	●
	RMD-20	●
延長ケーブル	ECM-005M(5m) / -010M(10m) / -020M(20m) / -030M(30m) / -050M(50m) / -100M(100m)	●
エクステンダーチェンジユニット	ECU-12A	●

ポータブルレンズシステム

フルサーボ コントロールキット (サーボフォーカス/サーボズーム)

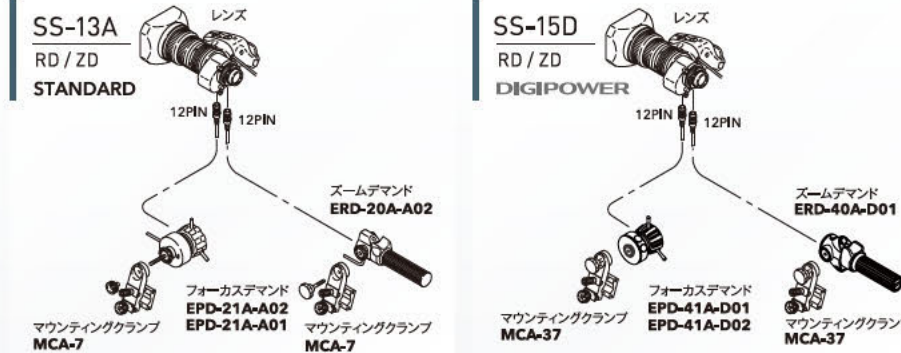

セミサーボ コントロールキット (マニュアルフォーカス/サーボズーム)

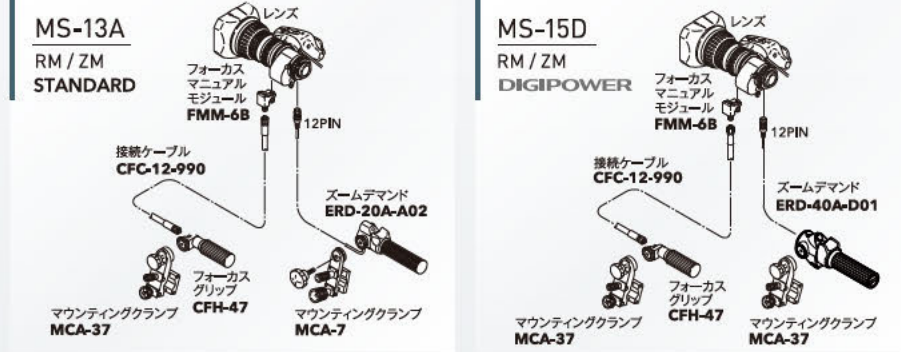

ポータブルレンズ操作系アクセサリ一覧 互換表

操作	名称	型番	(放送用 ENG レンズ)		(業務用 HD レンズ)	
			HA14x, HA18x, HA21x, HA23x, ZA12x, ZA17x, ZA22x, ZS17x, XS13x, XS17x, HTs18x	RD/ZD	RM/ZM	XA20sx, XS20sx, XT17sx, XT20sx
マニュアル	フォーカスグリップ	CFH-47	●	●	●	●
	マウンティングクランプ	MCA-37	●	●	●	●
	フレキシブルケーブル	CFC-12-990	●	●	●	●
フォーカス	フォーカスマニュアルモジュール	FMM-6B	●	●	●	●
	業務用フォーカスグリップ	CFH-3	●	●	●	●
	フォーカスデマンド(一回転/二回転)	EPD-41A-D01/D02	●	●	●	●
	マウンティングクランプ	MCA-37	●	●	●	●
	フォーカスサーボモジュール	FSP-13G	●	●	●	●
サーボ	デジタルフォーカスデマンド	EPD-4A-E12A	●	●	●	●
	マウンティングクランプ	MCA-06BC	●	●	●	●
	接続ケーブル (EPD-4A-E12A 用)	EBF-1	●	●	●	●
	業務用フォーカスサーボモジュール	FSM-30B	●	●	●	●
ズーム	業務用フォーカスサーボモジュール	FSD-11	●	●	●	●
	デジタルズームデマンド	ERD-40A-D01	●	●	●	●
	マウンティングクランプ	MCA-37	●	●	●	●
	ズームデマンド	SRD-92B	●	●	●	●
VTR	マウンティングクランプ	MCA-7	●	●	●	●
	VTR リモートスイッチ	VRS-20	●	●	●	●
	リターンスイッチ (1系統)	EXT-30	●	●	●	●
リターン	リターンスイッチ (2系統)	EXT-32	●	●	●	●

* FSP-13G装着時のみ使用できます。

ポータブルレンズ その他アクセサリ

名称	型番	名称	型番
UA46, HA42用レンズサポーター	ALH-127A-01A*	放送用レンズ用延長ケーブル	1mケーブル ECE-1000
OS-TECH(光学防振)アダプター	TS-P58A	ERD, EPD 共通	5mケーブル ECE-5000
OS-TECH(光学防振)コントロールユニット(ECU) (マウンティングクランプ付き)	EA-12A-03BA	業務用レンズ用延長ケーブル (FSD用)	10mケーブル ECE-10000
エクステンダーチェンジユニット(ECU)	ECU-2C	業務用レンズ用延長ケーブル (SRD用)	1mケーブル ECA-1000
ECUアダプタ	ECU-1AD(UA22) ECU-2AD(UA13)	業務用レンズ用延長ケーブル (SRD用)	5mケーブル ECA-5000
変換ケーブル	ECF-126	12Pin レンズケーブル用延長ケーブル	1mケーブル ECC-1000
	ECF-124	PC接続ケーブル(RDレンズのみ)	5mケーブル ECC-5000
			10mケーブル ECC-10000
			0.22mケーブル ECE-R22
			5mケーブル SA-206A-005

* ソニー製・パナソニック製 ポータブルカメラ用三脚プレート搭載

デジタルズームデマンド

ERD-40A-D01



	DIP No.	Function
AUX1	1-1	防振ON/OFF
	1-2	プリセット(ズーム)
	1-3	プリセット(Z+F)
	1-4	エクステンダー切替
	1-5	インカム(ENG)
	1-6	インカム(PD)
ズームモードスイッチ	1-7	ズームカーブ変更
	1-8	ズームカーブ変更
RET2/AUX SEL	2-1	RET2 ⇄ AUX2
	2-2	ON/OFF
RET1	2-3	ON/OFF
RET2	2-4	ON/OFF
AUX2	2-5	VTR(REC)
	2-6	エクステンダー切替
	2-7	インカム(ENG)
	2-7	インカム(PD)
	2-8	防振ON/OFF

デジタルフォーカスデマンド

EPD-41A-D01/ D02

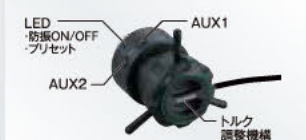

	DIP No.	Function
AUX1	1	RET1
	2	AUX1 ⇄ AUX2
AUX2	3	RET2
	4	防振ON/OFF
	5	プリセット

eXceedシリーズシステム

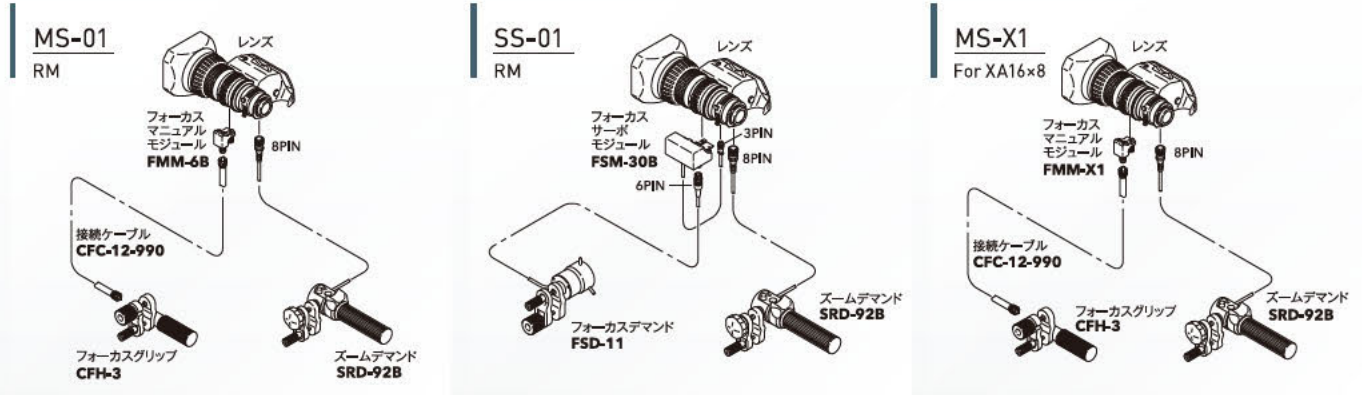

操作系アクセサリ 互換表

XA20s × 8.5 BE **RM**

		名称	型番	Standard
フォーカス	マニュアル	フォーカスグリップ	CFH-3	●
		接続ケーブル	CFC-12-990	●
		フォーカスマニュアルモジュール	FMM-6B	●
	サーボ	フォーカサーボモジュール	FSM-30B	●
		業務用フォーカスデマンド	FSD-11	●
ズーム	サーボ	ズームデマンド	SRD-92B	●
その他		VTRリモートスイッチ	VRS-2	●
		業務用レンズ用延長ケーブル (FSD-11)	ECA-1000(1m) -5000(5m) / -10000(10m)*	●
		業務用レンズ用延長ケーブル (SRD-92B)	ECC-1000(1m) -5000(5m) / -10000(10m)*	●
		12Pinレンズケーブル用延長ケーブル	ECE-R22	●

* さらに長いケーブルも利用可能。



マウントアダプタ

Model Name	Camera	Lens	Note
ACM-8B	1/2吋 Sony バイヨネットマウント	2/3吋 バイヨネットマウント	画角が望遠側に約1.3xシフトします
ACM-19	1/3吋 バイヨネットマウント	1/2吋 Sony バイヨネットマウント	画角が望遠側に約1.3xシフトします
ACM-17	1/3吋 バイヨネットマウント	2/3吋 バイヨネットマウント	画角が望遠側に約1.6xシフトします
ACM-21	SONY PMW-300	2/3吋 バイヨネットマウント	画角が望遠側に約1.4xシフトします
ACM-24	SONY 1.25吋 マウント	2/3吋 バイヨネットマウント	画角が望遠側に約1.7xシフトします

上記以外にも変換アダプターのご用意がございます。詳しくは、営業担当へお問合せください。



光学系アクセサリ適合レンズ区分表

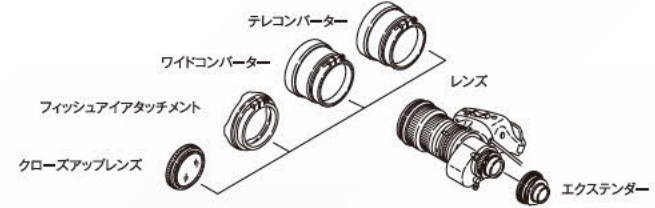

テレコンバーター TCV

フードを外してレンズの前面に取り付けて使用します。▶焦点距離は倍率分、望遠側にシフトします。▶Fナンバーは変化しません。▶至近距離(M.O.D.)は変化します。▶広角側でケラレが生じる場合があります。



ワイドコンバーター WCV

フードを外してレンズの前面に取り付けて使用します。▶焦点距離は倍率分、広角側にシフトします。▶Fナンバーは変化しません。▶至近距離(M.O.D.)は変化します。



ワイドアタッチメント WAT

フードを外してレンズの前面に取り付けて使用します。▶焦点距離は倍率分、広角側にシフトします。▶フォーカス合わせはレンズのマクロレバーで行います。▶ワイド端だけのご使用になります。▶ズームは使用できません。



フィッシュアイアタッチメント F-AT

フードを外してレンズの前面に取り付けて使用します。▶ワイド端の焦点距離は倍率分、広角側にシフトします。▶ワイド端だけのご使用になり、ズームは使用できません。▶フォーカス合わせはレンズのマクロレバーで行います。▶WATよりさらに広角になり魚眼効果を与えます。



クローズアップレンズ CL

レンズの最短撮影距離が短くなり、小さな被写体や書籍などの接写拡大撮影に使用します。レンズのフィルター取付ネジ部に取り付けます。



エクステンダー

レンズとカメラの間に取り付けることで、レンズの焦点距離を拡大します。Fナンバーは倍率分暗くなります。バックフォーカス調整機構が付いています。



レンズ	倍率		質量 (kg)		径	
	1.5x	0.8x	1.10	1.00	φ85	φ100
XA20s×8.5	●				●	
XS20s×6.3						●
XT17s×4.5						●
XT20s×4.7						●
UA18×7.6					●	
HA18×7.6					●	
HTs18×4.2					●	
ZA17×7.6					●	
ZS17×5.5					●	
HA21×7.8					●	
UA24×7.8						●
UA23×7.6						●
HA22×7.6						●

型名	倍率	質量 (kg)	径
TCV-U85	1.5x	1.10	φ85
TCV-U100	1.5x	1.00	φ100
WCV-U85	0.8x	1.24	φ85
WCV-U100	0.8x	1.20	φ100
WAT-U85	0.7x	0.36	φ85
WAT-U100	0.7x	0.53	φ100
F-ATU85	0.55x	0.71	φ85
F-ATU100	0.55x	0.67	φ100

型名	撮影距離	質量 (kg)	径
UCL-8082SC	0.8m	0.28	M82×0.75
UCL-8095SC		0.42	M95×1

型名	倍率	質量 (kg)	径
HAeE14-1	1.4x	0.30	φ85
AE20B-2	2.0x	0.17	φ85

効果フィルター

ズームレンズのフィルター取付ネジ部に取り付け、使用します。目的、撮影条件に合わせてご使用ください。

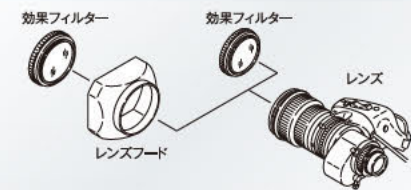

プロテクションフィルター EPF

光学性能の劣化を最小に抑え、キズ・ほこり・湿気からレンズを守る保護フィルターです。



偏光フィルター PL

被写体の描写を妨げる有害な反射光を除去して撮影効果を上げるフィルターです。ウィンドウや水面の反射除去や色彩コントラスト効果には欠かせないフィルターです。空の青色や建物などの色彩が鮮やかに撮影できます。



レンズ	倍率		質量 (kg)		径	
	1.4x	2.0x	0.30	0.17	φ85	φ100
UA18×7.6					●	
HA21×7.8					●	
HA18×7.6					●	
HTs18×4.2					●	
UA24×7.8						●
UA23×7.6						●
HA25×11.5						●
UA22×8						●
UA14×4.5						●
HA14×4.5						●
HA18×5.5						●
HA42×13.5						●
HA12×4.5						●
XS13×3.3						●
フィルターネジ径	M82×0.75	M95×1	M107×1	-	M127×0.75	
レンズフード取り付け時フィルターネジ径	-	M107×1	M127×0.75	M127×0.75	-	

型名	径	質量 (kg)
EPF-82	φ82	0.05
EPF-95	φ95	0.08
EPF-107	φ107	0.12
EPF-127	φ127	0.18
EFL-82PL	φ82	0.05
EFL-95PL	φ95	0.08
EFL-107PLA	φ107	0.12
EFL-127PL	φ127	0.18

FUJINON シネレンズ

富士フィルムは2002年以来、これまで放送用テレビレンズで培ってきた光学技術を集結し、デジタルHDシネマカメラに対応した「フジノンシネレンズ」を誕生させました。現在では、さらなる高画素・高画質化に伴い、ワンランク上の光学性能を持ったレンズニーズに応えるため、優れたシネマレンズを実現するための技術も充実させています。フジノンシネレンズにより、撮影者はより人々の感情を表現することができ、新しい映像の世界を創造する可能性を探ることができます。フジノンレンズはこれからも、ユーザーの皆様と共に終わらない成長を続け、映像クリエイターの力となり続けます。

Premista シリーズ

ラージフォーマットセンサーに対応し、圧倒的な解像力、美しいボケ味、ハイダイナミックレンジを活かした豊かな階調を実現するズームレンズ「Premista (プレミスタ)」シリーズ。ラージフォーマットセンサーシネマカメラの魅力を最大限に引き出し、高いクオリティの映像制作を強力にサポートします。



HK Premier シリーズ

フジノンレンズで圧倒的高解像度を誇るフラッグシップモデルの「HKシリーズ」。広角14.5mmから超望遠400mmまでをカバーする4本のズームレンズをラインアップ。長年にわたる光学設計・加工・組立技術を余すことなく駆使し、最高峰のレンズを実現しました。



ZK Cabrio シリーズ

ライトウェイトモデルの「ZKシリーズ」は、高倍率ズームモデルをラインアップ。長年にわたって磨き上げた光学設計技術とサーボ特性を融合し、従来からの映画制作から放送領域まで、運用フィールドの枠を超え、レンズを通じて、映像制作の可能性を広げます。



XK Cabrio シリーズ

長焦点のエントリーモデル。「ZKシリーズ」同等の操作性を備え、20mm-120mmという焦点距離とズーム全域でのT3.5の明るさを実現。ズームレンズ1本でさまざまな場所やシーンで映像制作を可能にし、単焦点レンズ使用時のように焦点距離に応じてレンズを交換する必要がなく、撮影効率を向上させます。



MK シリーズ

世界で認められる性能と品質を誇るフジノンシネレンズの遺伝子を継承した「MKシリーズ」。18-55mm、50-135mmの焦点距離全域でT2.9の明るさを実現し、需要が高まっている、ボケを生かした浅い被写界深度での撮影を可能にし、また、焦点距離全域でTナンバーが一定なため、ライティングを再調整する手間を省き、制作時間の短縮に貢献します。



Premista シリーズ



Living Large Capture Your Cinematic Vision

1934年、映画フィルムを祖業として創業した富士フィルム。長年にわたり培ってきた独自の光学技術を生かし、2000年からシネレンズの開発を行ってきました。そして、今回、革新のラージフォーマットシネレンズが誕生。ラージフォーマットセンサーの能力を余すところなく引き出す圧倒的なクオリティと、幅広い焦点距離。あらゆるシーンで多彩な映像表現を可能にするズームレンズ。すべてのクリエイターに、新たな感動を提供します。

圧倒的なクオリティと幅広い焦点距離

ラージフォーマットセンサーの魅力を引き出す高い光学性能

大口径非球面レンズを使用することで、画面の中心から周辺まで高い解像力と低ディストーションを実現し、現場の空気感や質感をありのままに捉えます。さらに、新開発のフォーカス/ズーム方式を組み合わせることで、被写体距離やズームポジションにかかわらず、色収差の少ないシャープでクリアな描写を実現。ズームレンズでありながら単焦点レンズに匹敵する性能を発揮します。

広いダイナミックレンジを生かした撮影に対応し、映像表現の幅を広げる

フジノン独自の光学設計により、不要なフレア/ゴーストを抑制。ラージフォーマットセンサーが持つ広いダイナミックレンジを生かした映像表現が可能です。さらに、レンズ硝材とコーティングにこだわり、自然でクセのない色味を実現。レンズのラインナップで色味を統一設計することにより、複数のレンズを併用する際に必要なカラーグレーディングを簡略化します。

2本のレンズを組み合わせることで28-250mmの常用焦点距離をカバー

「Premista」シリーズでは、標準ズームレンズ「Premista 28-100mm」と望遠ズームレンズ「Premista 80-250mm」をラインアップし、2本で28-250mmの常用焦点距離をカバー。28-200mmまで、T2.9の明るさで撮影できます。単焦点レンズ使用時のように焦点距離に応じてレンズを交換する必要がなく、時間やコストの抑制に繋がります。



プロの信頼に応える優れた操作性

高精度な鏡筒設計によって機動力に優れた軽量化を実現

長年培った機構設計技術により、プロの過酷な撮影環境に耐えられる高い堅牢性を誇りながら3.8kgの軽量化を両立。ヘリコプターやクレーンなどを使った撮影など、レンズへのアクセスが困難な場合にも威力を発揮します。

正確で快適な操作性が撮影現場を強力にアシスト

フォーカスリングには、280度の幅広い回転角を採用。被写界深度の浅いシーンでも滑らかなトルクによる精緻なフォーカシングを実現します。また、「フランジバック調整機構」を搭載し、撮影現場での急激な温度変化などによりフランジバックに変化が生じた場合でも、カメラにレンズを装着したまま素早く再調整することができます。

ZEISS eXtended Data (ツァイス・エクステンデッド・データ)に対応した効率的なワークフロー*1

カールツァイス社が $\frac{f}{8}$ Technology*2に準拠して開発した「ZEISS eXtended Data (ツァイス・エクステンデッド・データ)」に対応。撮影時のレンズメタデータ(フォーカス、ズーム、アイリス位置情報)の記録や歪曲収差/周辺光量落ちの補正を可能にします。*3
*1: ファームウェアアップデートによる対応を予定しています。
*2: $\frac{f}{8}$ はCooke Optics Limitedの商標、または登録商標です。
*3: 使用するカメラによっては、別途対応機器が必要になる場合があります。



Tobias A. Schliessler, ASC

私は映画ローン・サバイバーでフジノンのZK19-90mmとHKシリーズをはじめ使って以来、ずっとフジノンズームレンズのファンです。それ以来、私の映画やコマーシャルでは必ずフジノンシネズームレンズを使ってきました。このレンズはフジノンのHKレンズの特徴である、コントラストの良さ、シャープさ、色味、ブリーディングの少なさを全てを引き継いでいて、今後、私のラージフォーマットの撮影でPremistaを使うのがとても楽しみです。



型名	Premista 28-100mmT2.9	Premista 80-250mmT2.9-3.5
焦点距離	28-100mm	80-250mm
最大口径比(Tナンバー)	T2.9	T2.9(80-200mm)mm / T3.5(250mm)
レンズマウント	PLマウント	PLマウント
対応イメージサイズ(対角)	最大46.3mm	最大46.3mm
最近撮影距離	0.8m / 2ft 7in	1.5m / 4ft 11in
画角(水平×垂直)	28mm: 72.4° × 42.2° 100mm: 23.1° × 12.3°	80mm: 28.7° × 15.4° 250mm: 9.4° × 4.9°
画角(水平×垂直)	28mm: 65.5° × 46.4° 36mm×24mm*4	80mm: 25.4° × 17.1° 250mm: 8.2° × 5.5°
画角(水平×垂直)	28mm: 52.2° × 30.8° 27.45mm×15.44mm*6	80mm: 19.5° × 11.0° 250mm: 6.3° × 3.5°
フォーカス回転角	280°	280°
ズーム回転角	120°	120°
アイリス回転角	48°	48°
絞り羽根枚数	13	13
レンズ前径	114mm	114mm
全長(約)	255mm / 10in	255mm / 10in
質量(約)	3.8kg / 8.4lbs.	3.8kg / 8.4lbs.

*4 アスペクト比 1:1.90、*5 アスペクト比 1:1.50、*6 アスペクト比 1:1.78

HK ZK XK MK Series

高度な光学性能を実現するレンズ設計

フジノンシネレンズは、諸収差を抑制するため、蛍石をはじめ、特殊光学ガラス（EDガラス）、大口径非球面レンズを組み合わせることで、4Kを超える高い光学性能を実現しました。

ひずみや、フォーカス時の画角変動を抑制しながら、画面周辺部に至るまで解像力を大幅に向上させています。また、ズーム時の光学性能の変動を抑え、ワイドからテレまでズーム全域で高い光学性能を発揮します。

さらに、自社開発のHT-EBCコーティングを採用することで、高透過率・低反射率を実現。色再現性に富んだ4K映像表現が可能になります。



9枚絞り羽根採用*1

HK ZK XK MK

フジノンシネレンズは、より自然なアウトフォーカス部の描写性を向上するために、絞り羽根の枚数と形状を最適化するシミュレーションを行い、9枚絞り羽根を開発しました。点光源を撮影した際に発生する光芒をより円形にし、美しく自然なボケ味を表現できます。

*1 Premistaシリーズはより自然なボケ味を実現する為に、13枚絞り羽根を採用しています。



着脱可能な駆動部*2

ZK XK

ZKシリーズ、XKシリーズは、シネマ用レンズと放送用レンズで長年培った技術を活用し、全く新しいカテゴリーであるシネマ用レンズに着脱可能な駆動部を標準搭載しました。シネマ用レンズながら放送用TVレンズと同等の操作性を確保しています。

*2 : ZK2.5x14、ZK4.7x19、ZK3.5x85、XK6x20 は標準搭載ですが、ZK12x25はオプション対応です。



シネマスタイル

放送スタイル

操作性に配慮したメカ設計

HK ZK XK MK

フジノンシネレンズは、ユーザーの感性に応えるため、マニュアルでの操作性を重視したメカ設計を採用しています。

操作リング回転時のトルク変動や引っ掛かりのない滑らかな動きを実現させ、精細な操作に応えます。

フォーカス・ズーム・アイリスのギアピッチは、統一して0.8mmを採用。シリーズとして、前玉径も揃えることで、既存のマットボックス、フォローフォーカスのシステムなど、標準的なレンズ操作アクセサリに対応しています。

視認性に優れたオリジナルフォントで、ユニバーサルデザインを採用。撮影現場での快適な操作性を実現します。

フォーカススケールは、ユーザーの要望に合わせて、フィート表記・メートル表記から選択可能です（標準はフィート表記）。



HK Premier シリーズ

水平方向画角 (16:9)*	79	67	53	30	18	16	7.6	3.4	
焦点距離	スーパー 35mm *	14.5	18	24	45	75	85	180	400
	2/3"	5.8	7.2	9.6	18	30	34	72	160
HK14.5-45mm T2.0									
HK18-85mm T2.0									
HK24-180mm T2.6									
HK75-400mm T2.8-3.8									

*センサーサイズ: 24.0 x 13.5

ZK Cabrio シリーズ

水平方向画角 (16:9)*	89	72	58	43	18	17	5	
焦点距離	スーパー 35mm *	14	19	25	35	85	90	300
	2/3"	4.9	6.6	8.7	12	30	31	104
ZK14-35mm T2.9								
ZK19-90mm T2.9								
ZK85-300mm T2.9-4.0								
ZK25-300mm T3.5-3.85								

*センサーサイズ: 27.45 x 15.44

XK Cabrio シリーズ

水平方向画角 (16:9)*	64	12	
焦点距離	スーパー 35mm *	20	120
	2/3"	7.7	46.3
XK20-120mm T3.5			

*センサーサイズ: 24.84 x 13.97

MK Series シリーズ

水平方向画角 (16:9)*	69.2	27.9	25.4	10.5	
焦点距離	スーパー 35mm *	18	50	55	135
	2/3"	6.9	19.3	21.2	52.1
MK18-55mm T2.9					
MK50-135mm T2.9					

*センサーサイズ: 24.84 x 13.97

電源供給方法

ZK XK

サーボ運用にあたり、必要な電源供給は、ホットシューマウント、外部電源のどちらでも対応できます。*別売の電源用ケーブルを接続することにより、カメラ（12pin）、電源ボックス（XLR 4pin / D-tap）からも電源供給が可能です。

高分解能エンコーダを搭載

ZK XK

高分解能16ビットのエンコーダを標準搭載しており、正確なズーム・フォーカス・アイリスの位置情報が出力可能。高精度なバーチャルシステムとの親和性を確保します。

レンズデータ通信機能

ZK XK

シネマ用カメラなどに幅広く採用されている、Cooke社の /i Technology、ARRI社のLDS レンズ通信方式に対応。対応カメラには、レンズ位置情報が出力することが可能となり、現場での運用効率が高まります。*

*3: 装着されるカメラによって、レンズへの電源供給が異なります。

*4: 駆動部取り付け時に通信が可能です。また、カメラ側がそれぞれ通信規格に対応していることが必要です。

操作系アクセサリに対応

ZK XK

既存の放送用ズームデマンド・フォーカスデマンドに対応。スタジオ・中継制作用途へ、幅広い運用スタイルを提供します。



ZK・XKシリーズ駆動部機能スイッチ



上部スイッチ

- クイックズーム ON/OFFスイッチ
- VTR→クイックズーム切替スイッチ
- リターン→クイックズーム切替スイッチ
- アイリス初期設定 自動/手動切替スイッチ
- オートクルーミングズームON/OFFスイッチ
- 予備スイッチ
- アイリスA-M位置切替スイッチ
- 予備スイッチ

下部スイッチ

- カメラ通信ON/OFFスイッチ
- カメラ通信方式切り替えスイッチ (ON: ARRI LDS、OFF: Cooke / I)*
- アナログズームデマンド、ズームモード機能ON/OFFスイッチ
- 予備スイッチ

* ZKシリーズレンズのサーボ運用において、装着されるカメラによって、レンズへの電源供給方法が異なります。

シネレンズ

HK Premierシリーズ



型名	HK14.5-45mm T2.0	HK18-85mm T2.0
適応カメラ	35mm PL マウントカメラ	35mm PL マウントカメラ
焦点距離	14.5-45mm	18-85mm
ズーム比	3.1 ×	4.7 ×
T-No.	T2.0	T2.0
対応イメージサイズ(対角)	最大27.5mm	最大27.5mm
絞り羽根枚数	9	9
最近距離(M.O.D.)結像面から	0.71m / 2ft 4in	0.82m / 2ft 8in
被写体範囲(M.O.D.) 16:9 アスペクト比*	14.5mm 693 × 390mm 45mm 215 × 121mm	18mm 656 × 369mm 85mm 139 × 78mm
画角 16:9 アスペクト比*	14.5mm 79.2° × 49.9° 45mm 29.9° × 17.1°	18mm 67.4° × 41.1° 85mm 16.1° × 9.1°
フォーカス操作角	280°	280°
ズーム操作角	160°	160°
サイズφ×全長(約)	Φ136 × 310mm	Φ136 × 352mm
質量(約)	6.5kg	7.0kg

*センサーサイズ: 24.0 × 13.5 mm



型名	HK24-180mm T2.6	HK75-400mm T2.8-3.8
適応カメラ	35mm PL マウントカメラ	35mm PL マウントカメラ
焦点距離	24-180mm	75-400mm
ズーム比	7.5 ×	5.3 ×
T-No.	T2.6	T2.8(75-290mm) T3.8(400mm)
対応イメージサイズ(対角)	最大27.5mm	最大27.5mm
絞り羽根枚数	9	9
最近距離(M.O.D.)結像面から	1.24m / 4ft 1in	2m / 6ft 7in
被写体範囲(M.O.D.) 16:9 アスペクト比*	24mm 924 × 520mm 180mm 119 × 67mm	75mm 580 × 326mm 400mm 113 × 64mm
画角 16:9 アスペクト比*	24mm 53.1° × 31.4° 180mm 7.6° × 4.3°	75mm 18.2° × 10.3° 400mm 3.4° × 1.9°
フォーカス操作角	280°	280°
ズーム操作角	160°	160°
サイズφ×全長(約)	Φ136 × 405mm	Φ136 × 444mm
質量(約)	8.9kg	9.1kg

*センサーサイズ: 24.0 × 13.5 mm

ZK Cabrioシリーズ



型名	ZK14-35mm T2.9	ZK85-300mm T2.9-4.0
適応カメラ	35mm PL マウントカメラ	35mm PL マウントカメラ
焦点距離	14-35mm	85-300mm
ズーム比	2.5 ×	3.5 ×
T-No.	T2.9	T2.9(85-218mm) T4.0(300mm)
対応イメージサイズ(対角)	最大31.5mm	最大31.5mm
絞り羽根枚数	9	9
最近距離(M.O.D.)結像面から	0.6m / 2ft	1.2m / 3ft 11in
被写体範囲(M.O.D.) 16:9 アスペクト比*	14mm 701 × 394mm 35mm 275 × 155mm	85mm 274 × 154mm 300mm 79 × 44mm
画角 16:9 アスペクト比*	14mm 88.9° × 57.7° 35mm 42.8° × 24.9°	85mm 18.3° × 10.4° 300mm 5.2° × 2.9°
フォーカス操作角	200°	200°
ズーム操作角	120°	120°
サイズφ×全長(約)	Φ114 × 231mm	Φ114 × 249mm
質量(約)	2.9kg(駆動部付) / 2.4kg(駆動部なし)	3.1kg(駆動部付) / 2.6kg(駆動部なし)

*センサーサイズ: 27.45x15.44mm



型名	ZK19-90mm T2.9	ZK25-300mm T3.5-3.85
適応カメラ	35mm PL マウントカメラ	35mm PL マウントカメラ
焦点距離	19-90mm	25-300mm
ズーム比	4.7 ×	12 ×
T-No.	T2.9	T3.5(25-273mm) T3.85(300mm)
対応イメージサイズ(対角)	最大31.5mm	最大31.5mm
絞り羽根枚数	9	9
最近距離(M.O.D.)結像面から	0.85m / 2ft 9in	1.2m / 3ft 11in
被写体範囲(M.O.D.) 16:9 アスペクト比*	19mm 917 × 516mm 90mm 193 × 109mm	25mm 937 × 527mm 300mm 77 × 43mm
画角 16:9 アスペクト比*	19mm 71.7° × 44.2° 90mm 17.3° × 9.8°	25mm 57.5° × 34.3° 300mm 5.2° × 2.9°
フォーカス操作角	200°	280°
ズーム操作角	120°	120°
サイズφ×全長(約)	Φ114 × 226mm	Φ136 × 401mm
質量(約)	2.8kg(駆動部付) / 2.3kg(駆動部なし)	8.4kg(駆動部なし)

*センサーサイズ: 27.45x15.44mm

*ZK25-300mm T3.5-3.85の駆動部はオプションです。

XK Cabrioシリーズ



型名	XK20-120mm T3.5
適応カメラ	35mm PL マウントカメラ
焦点距離	20-120mm
ズーム比	6 ×
T-No.	T3.5
対応イメージサイズ(対角)	最大28.5mm
絞り羽根枚数	9
最近距離(M.O.D.)結像面から	1.1m / 3ft 7in
被写体範囲(M.O.D.) 16:9 アスペクト比*	20mm 1109 × 624mm 120mm 182 × 102mm
画角 16:9 アスペクト比*	20mm 63.7° × 38.5° 120mm 11.8° × 6.7°
フォーカス操作角	200°
ズーム操作角	90°
サイズφ×全長(約)	Φ114 × 239mm
質量(約)	2.9kg(駆動部付) / 2.4kg(駆動部なし)

*センサーサイズ: 24.84x13.97mm

MKシリーズ



型名	MK18-55mm T2.9	MK50-135mm T2.9
適応カメラ	Super 35mm/APS-C E-マウントカメラ	Super 35mm/APS-C E-マウントカメラ
焦点距離	18-55mm	50-135mm
ズーム比	3.0 ×	2.7 ×
T-No.	T2.9	T2.9
対応イメージサイズ(対角)	最大28.5mm	最大28.5mm
絞り羽根枚数	9	9
最近距離(M.O.D.)結像面から	0.85m/2ft 9in	1.2m/3ft 11in
被写体範囲(M.O.D.) 16:9 アスペクト比*	18mm 924mm × 520mm 55mm 291mm × 164mm	50mm 534mm × 300mm 135mm 196mm × 110mm
画角 16:9 アスペクト比*	18mm 69.2° × 42.4° 55mm 25.5° × 14.5°	50mm 27.9° × 15.9° 135mm 10.5° × 5.9°
フォーカス操作角	200°	200°
ズーム操作角	90°	90°
サイズφ×全長(約)	Φ85mm × 206mm	Φ85mm × 206mm
質量(約)	980g	980g

*センサーサイズ: 24.84x13.97mm

サーボコントロールシステム

ZK14-35mm T2.9 / ZK19-90mm T2.9 /
ZK85-300mm T2.9-4.0 / XK20-120mm T3.5

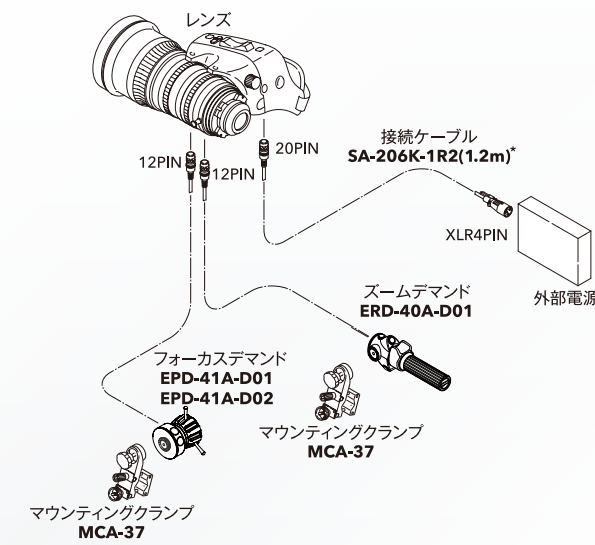

ZK25-300mm T3.5-3.85

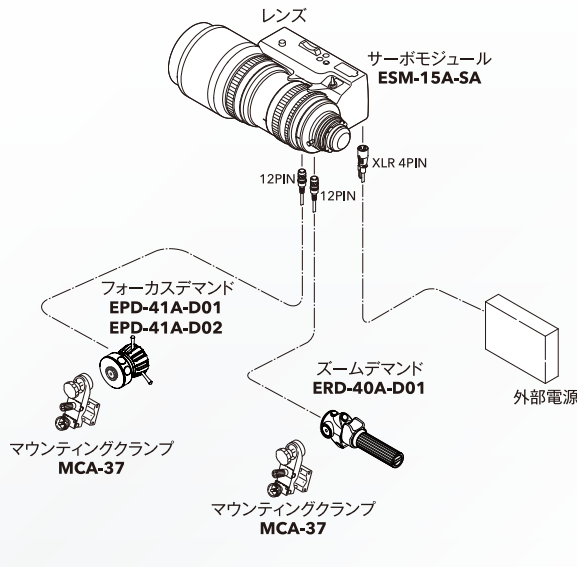

*カメラから電源 (10V, 1A以上) 供給できない場合は、外部電源用の接続ケーブルが必要です。

レンズ操作系アクセサリ

	名称	型番
フォーカスデマンド	フォーカスデマンド	EPD-41A-D01 / D02
	マウンティングクランプ	MCA-37
	標準サーボ (一回転/二回転)	EPD-21A-A01/A02
ズームデマンド	マウンティングクランプ	MCA-7
	フォーカスデマンド	ERD-40A-D01
	マウンティングクランプ	MCA-37
	ズームデマンド	ERD-20A-A02
その他	マウンティングクランプ	MCA-7
	レンズフード (ZK19-90mm T2.9, ZK85-300mm T2.9-4.0)	HS-304A-114
	レンズフード (ZK14-35mm T2.9)	HS-304B-114
	駆動部 (ZK25-300mm T3.5-3.85)	ESM-15A-SA
	電源用ケーブル (レンズ20pin⇄カメラ12pin L=120cm)	SA-206M-1R2
	電源用ケーブル (レンズ20pin⇄カメラ12pin L=40cm)	SA-206M-R40
	電源用ケーブル (レンズ20pin⇄カメラ12pin L=25cm)	SA-206M-R25
電源用ケーブル (レンズ20pin⇄外部電源4pinXLR L=120cm)	SA-206K-1R2	
電源用ケーブル (レンズ20pin⇄外部電源D-Tap L=120cm)	SA-206X-1R2	



長期間、高性能を維持していただくために

フジノンレンズのメンテナンス

レンズの清掃

市販のレンズクリーナーおよびレンズクリーニングペーパーを用意します。

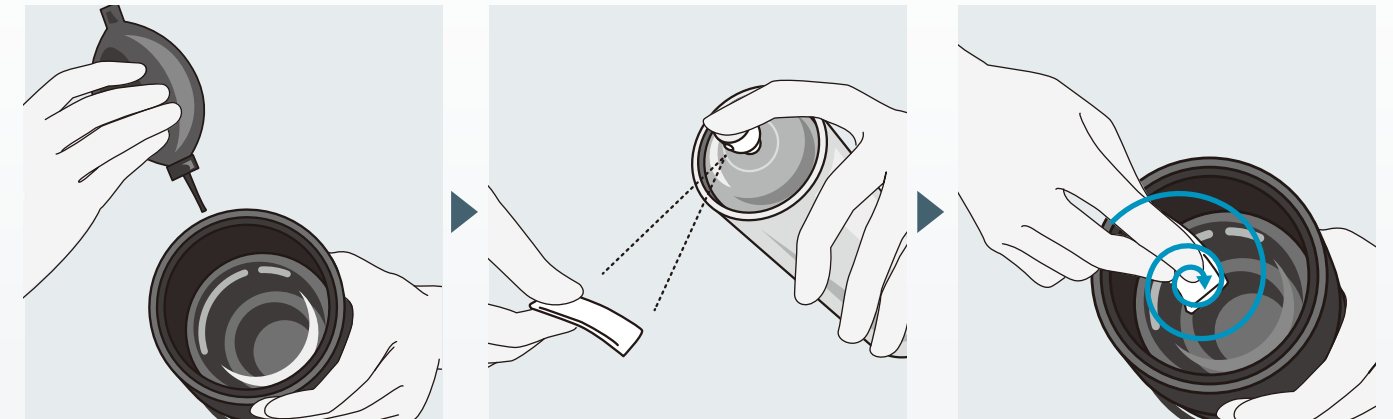

始めにレンズフードを外し、レンズ表面のほこりを柔らかいハケやブローアブラシなどで払い落とします。

クリーニングペーパーを適当な大きさに折り、一部をレンズクリーナーに浸します。

ペーパーの湿った部分で、レンズの中心部から周辺部に向けて渦巻きを描きながら軽く拭き取ります。新しいペーパーを使用して、拭き残しがないまでこの作業を繰り返してください。

乾燥剤の収納 (スタジオ・中継制作レンズ)

スタジオ・中継制作レンズは、レンズ内部の曇りの原因となる湿気を除去する目的で乾燥剤を収納する機構となっています。工場出荷時には、あらかじめレンズ内に保存用の乾燥剤を収納していますので、ご使用前に以下の要領で新しい乾燥剤と交換してください。

- レンズ本体の両側にあるカバー取付つまみをゆるめます。カバーを前方に引いて外してください。
- 乾燥剤収納部の4本のねじを外し、ふたを取ります。
- 収納されている乾燥剤を取り出します。
- 新しい乾燥剤2つをそれぞれ2つ折りにし、収納部に入れます。
- ふたを取り付け直し、カバーを元に戻します。

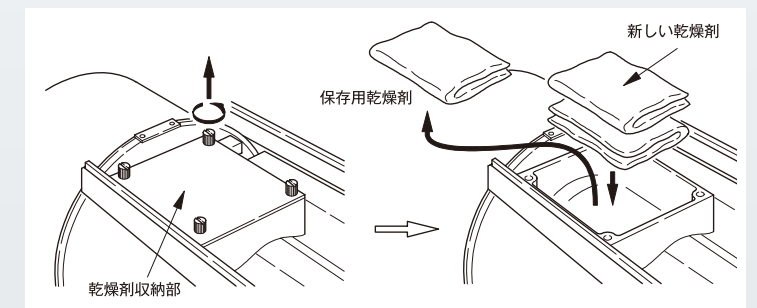

注1. 乾燥剤の収納は、ホコリのない場所で行ってください。
注2. 湿度の高い地域では、半年に一回程度の交換をお勧めします。乾燥剤がゼリー状になると交換の時期です。

湿気の除去

レンズ本体に水分が付着した場合は、まず、速やかに乾いた布で外部の水分を拭き取ってください。次に、乾燥剤とともにビニール袋に入れて密封し、完全に除湿してください。

保管

長期間レンズを使用しないときは、高温、多湿、腐食性ガスのある場所を避けて保管してください。特に高温多湿はカビ発生の原因となります。気温20~28℃、湿度60~80%でカビが発生しやすくなります。

注意事項

本レンズは、光学ユニットと駆動ユニットから構成されています。両ユニットは、ねじで止められています。このねじは外さないでください。ユニットを分離すると、駆動ユニット内の機構に再調整の必要が生じます。

ご使用上、不都合が生じた場合には、当社販売代理店または当社サービス窓口へご相談ください。

長期間、高性能を維持していただくために、1年に1回の定期点検をお勧めします。

※お客様のご都合で改造等が行われた製品につきましては、点検・修理をお引き受けできないこともありますのでご注意ください。