

FUJIFILM instax mini 70 INSTANT CAMERA



JP

EN

使用説明書/困ったときには/安全にご使用いただくために
User's Guide/Trouble shooting/Safety precautions

CPL7B105-101

日本語:

3ページから24ページをご覧ください。

ENGLISH:

See pages 25 to 49.

目次

各部の名称.....	4
ストラップを取り付ける.....	6
ハンドストラップを取り付ける.....	6
ショルダーストラップ(別売)を取り付ける.....	6
電池を入れる.....	8
フィルムパックを入れる.....	9
撮影する.....	11
フィルムパックを取り出す.....	12
セルフタイマーで撮影する.....	13
写真を1枚撮影する場合.....	13
写真を2枚続けて撮影する場合.....	14
いろいろな設定で撮影する.....	15
撮影モードの選び方.....	15
撮影モード.....	15
自分撮り(セルフイーモード).....	17
仕様.....	18
このようなときは.....	19
安全にご使用いただくために.....	22

各部の名称

前面

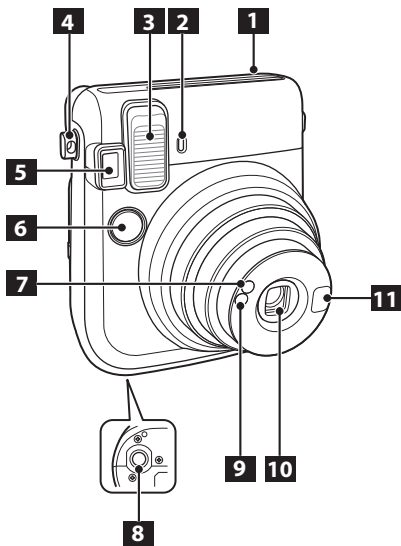

- 1** フィilm出口
- 2** セルフタイマーランプ
- 3** フラッシュ発光部
- 4** ストラップ通し穴
- 5** ファインダー
- 6** シャッターボタン
- 7** AE受光窓
- 8** 三脚ねじ穴(三脚は別売り)
- 9** フラッシュ受光窓
- 10** 撮影レンズ/レンズカバー
- 11** セルフショットミラー

各部の名称(続き)

背面

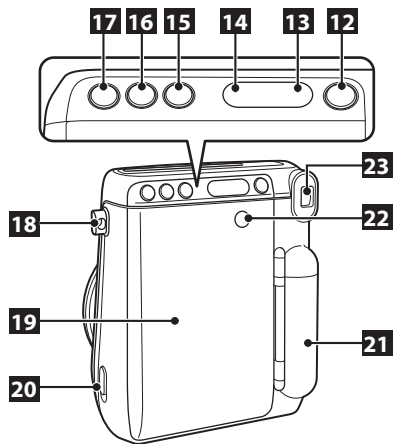

- 12** 電源ボタン
- 13** フィルムカウンター
- 14** モード表示部
- 15** MODE(モード)ボタン
- 16** セルフタイマーボタン
- 17** セルフィーボタン
- 18** ストラップ通し穴
- 19** 裏ぶた
- 20** 裏ぶたロック
- 21** 電池ぶた
- 22** フィルムパック確認窓
- 23** ファインダー接眼部

ストラップを取り付ける

JP

ハンドストラップを取り付ける

下図のように取り付けます。

- 落下防止のため、持ち運んだり撮影したりするときは、ハンドストラップに手首を通してください。

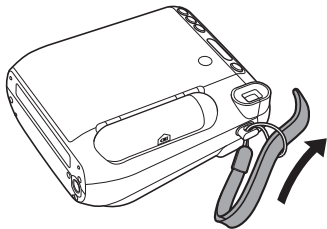

ショルダーストラップ(別売)を取り付ける

カメラにショルダーストラップを取り付ける前に、ストラップリングをカメラに取り付けます。

- ① ストラップリングを取り付け補助具およびストラップリングの向きに注意して、図のようにストラップリングの切り込みを広げます。

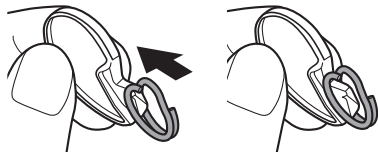

ストラップリング取り付け補助具は、カメラからストラップリングを取り外すときも使用しますので、大切に保管してください。

ストラップを取り付ける(続き)

- ② ストラップリングの切り込みを、ストラップ通し穴に引っ掛けます。手を添えながら、ストラップリング取り付け補助具を抜き取ります。

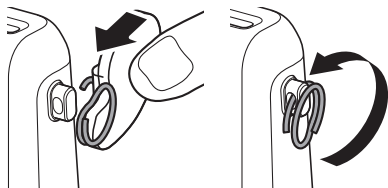

- ③ ストラップリングを回転させ、カチッと音がするまで完全に通します。

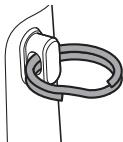

- ④ ショルダーストラップをストラップリングに通します。

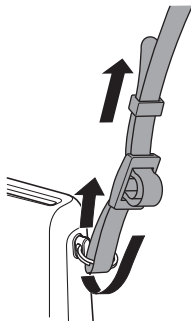

注意

- ショルダーストラップは肩にかけて使用し、首にはかけないでください。
- ストラップがフィルム出口にかぶさらないように注意してください。

電池を入れる

注意

- リチウム電池 (CR2) 2本をご使用ください。
(必ず2本とも、新しい同じ銘柄・種類のものを使用してください)
- フィルムパックを入れる前に、必ず電池を入れてください。
- 寒いときは、電池の性能が低下します。電池をポケットの中などで温めてからご使用ください。

1

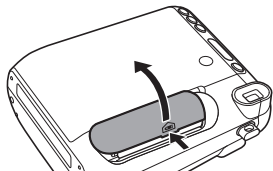

電池ぶたを開けます。

3

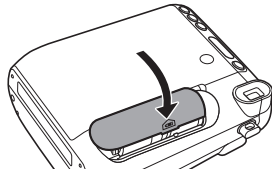

電池ぶたを閉めます。

2

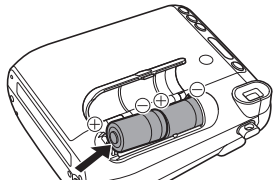

電池を入れます。

- 電池の⊕ ⊖を電池室内の表示に合わせて入れてください。

フィルムパックを入れる

注意

フィルムを使い切るまで、裏ぶたを開けないでください。フィルムが残った状態で裏ぶたを開けると残りのフィルムが感光し、使用できなくなります。

- フィルムパックを入れるときは、フィルムパック背面の2カ所の長方形の穴は絶対に押さないでください。
- 有効期限を過ぎたフィルムは絶対に使用しないでください(故障の原因となります)。

フジフィルム インスタントカラーフィルム instax miniをご使用ください。(他のフィルムは使用できません)
フィルムパックが入っていない場合は、フィルムカウンターに“-”が表示されます。

フィルムパックについて

- フィルムパックには1枚の黒色のフィルムカバーと10枚のフィルムが収納されています。
- フィルムパックはカメラに入れる直前に内装袋から取り出してください。

詳細は、フジフィルム インスタントカラーフィルム instax miniの取扱説明書を参照してください。

①

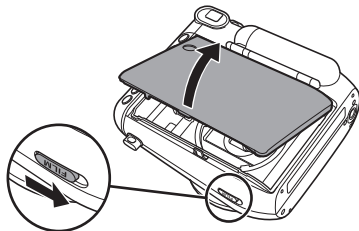

裏ぶたロックをスライドさせて外し、裏ぶたを開けます。

②

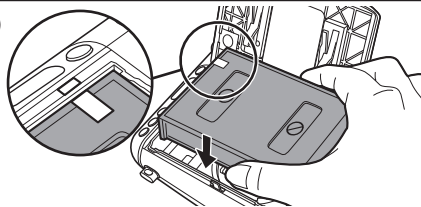

フィルムパックの左右を持ち、フィルムパックにある黄色の線とカメラ内部の黄色のマークを合わせ、まっすぐ押し込むようにフィルムパックを入れます。

次のページに続く

フィルムパックを入れる(続き)

JP

3

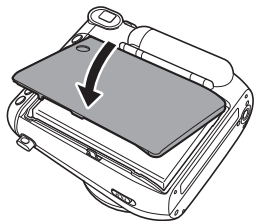

裏ぶたロックがカチッと止まるまで押し込んで、裏ぶたを閉めます。

4

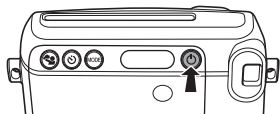

電源ボタンを押し、電源を入れます。

- 電源を入れる際、レンズカバーを押さえないでください。レンズカバーが開かなくなる場合があります。

5

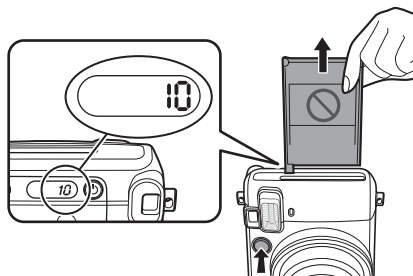

シャッターボタンを押します。

フィルムカバー(黒色)が排出され、カメラ背面にあるフィルムカウンターに「10」が表示されます。

撮影する

1

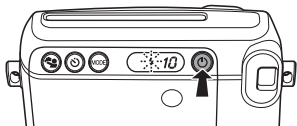

電源ボタンを押し、電源を入れます。

- 電源を入れる際、レンズカバーを押さえないでください。レンズカバーが開かなくなる場合があります。

2

縦位置撮影



横位置撮影



カメラを構え、構図を決めます。

3

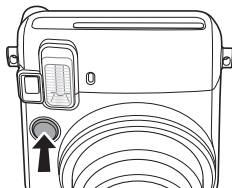

シャッターボタンを押します。

- フラッシュ充電中(モード表示部の⚡アイコンが点滅)は、シャッターが切れません。
- 横位置撮影では、フラッシュ発光部が上になるように構えてください。
- 指やストラップがフラッシュ発光部、フラッシュ受光窓、AE受光窓、撮影レンズ、フィルム出口に掛からないように注意してください。
- ファインダーをのぞく時は、ファインダー内の○が中央に見えるように、正面からのぞいてください。
- シャッターボタンを押すときは、撮影レンズに触れないように注意してください。

JP

次のページに続く

撮影する(続き)

JP

4

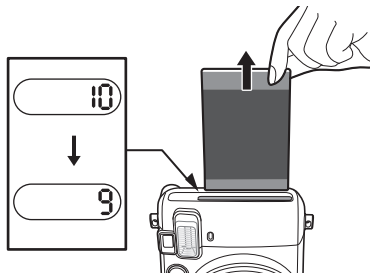

撮影するごとにフィルムカウンターが「10」から減っていき、最後の1枚を撮り終わると「0」が表示されます。

フィルムを排出する音が止まってから、送り出されたフィルムの先端を持って取り出します。

- ・フィルムの取り出しについては、フジフィルム インスタントカラーフィルム instax miniの取扱説明書を参照してください。
- ・フィルムの現像時間は約90秒です(気温によって時間は変動します)。

カメラの使用後は、電池を長持ちさせるために電源を切ってください。電源を入れたまま約5分間放置すると、電源は自動的に切れます。

フィルムパックを取り出す

フィルムカウンターに「0」が表示されたら、以下の手順でフィルムパックを取り出します。

1



裏ぶたロックをスライドさせて外し、裏ぶたを開けます。

2

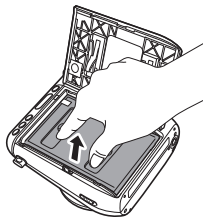

フィルムパックの長方形の穴をつまみ、フィルムパックを真っ直ぐ引き出します。

セルフタイマーで撮影する

写真を1枚撮影する場合

- 各撮影モードと組み合わせて撮影することができます。

1

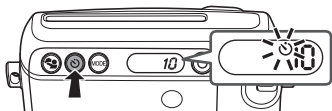

セルフタイマーボタンを1回押します。
モード表示部にセルフタイマーアイコン(左図)が
表示されます。

2

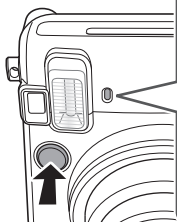

約7秒間点灯



約3秒間点滅

シャッターボタンを押すと、セルフタイマーランプが約7秒間点灯します。その後、約3秒間点滅してからシャッターが切れます。

※ セルフタイマーを解除する場合は、セルフタイマーランプが点灯または点滅している間に、セルフタイマーボタンを押してください。

セルフタイマーで撮影する(続き)

写真を2枚続けて撮影する場合

- 各撮影モードと組み合わせて撮影することができます。
- フィルムが2枚以上残っている場合のみ選ぶことができます。
- 2枚目のフィルムが送り出される際、フィルム出口にある1枚目のフィルムが押し出されて落ちる場合があります。

1

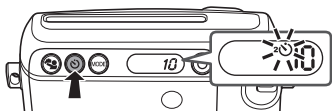

セルフタイマーボタンを2回押します。
モード表示部に2枚撮りセルフタイマーアイコン
(左図)が表示されます。

2

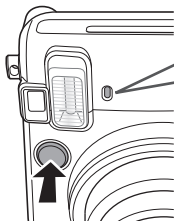

1枚目



約7秒間点灯



約3秒間点滅



2枚目



約3~6秒間点灯



約3秒間点滅

シャッターボタンを押すと、セルフタイマーランプが約7秒間点灯します。その後、約3秒間点滅してからシャッターが切れ、1枚目が撮影されます。

1枚目のフィルムが排出されると、再びセルフタイマーランプが約3~6秒間点灯します。その後、約3秒間点滅してからシャッターが切れ、2枚目が撮影されます。

※ セルフタイマーを解除する場合は、セルフタイマーランプが点灯または点滅している間に、セルフタイマーボタンを押してください。

いろいろな設定で撮影する

被写体や撮影の目的に応じて、いろいろな設定を選ぶことができます。

撮影モードの選び方

MODE(モード)ボタンを押します。
撮影モードを示すアイコンが表示されます。

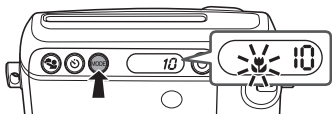

- ・シャッターを切っても設定は変わりません。
- ・電源を切るとオートモードに戻ります。

MODEボタンを押すごとに、撮影モードが以下のように切り替わります。



撮影モード

- ・暗い所で撮影する場合、強制発光モード以外のときはスローシャッターとなるため、手ブレ防止のためにカメラをしっかり持って撮影してください。
- ・背景の色が照明の影響で青緑っぽくなったり、赤っぽくなったりする場合があります。

オートモード(表示なし)

通常の撮影に使用します。

- ・暗い所ではスローシャッターのフラッシュ撮影(スローシンクロ)になり、背景をより明るく写すことができます。
- ・明るい所ではフラッシュは発光しません。

次のページに続く

いろいろな設定で撮影する(続き)

JP

撮影モード(続き)



マクロ

被写体に近づいて(30cm~60cm)大きく撮影したいときに使用します。

- ファインダー内の○が、被写体の中心のやや右上になるようにカメラを構えて撮影してください。

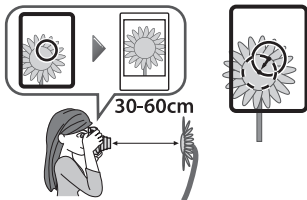

遠景

離れた被写体(3m~∞)を撮影する場合に使用します。



強制発光

周囲の明るさに関係なく、フラッシュを発光させて撮影したい場合に使用します。

逆光時に被写体を明るく写すことができます。

- このモードでは暗い所でもスローシャッターにならないため(1/30秒)、手ブレを防止することができますが、背景が暗めに写る場合があります。



弱フラッシュ

暗い場所で、0.6m~1.5mまで接近して人物を撮影する場合に使用します。

フラッシュの光量を少し抑えることで、人物を柔らかく写すことができます。

Hi-key ハイキー

写真全体が明るめに撮影されます。

被写体が暗い感じに写ったときに設定してください。

- 写真全体の明るさの度合いは、周囲の明るさや気温などに影響されます。
- 出来上がった写真が明るすぎる場合は、オートモードで撮影してください。

自分撮り(セルフモード)

セルフショットミラーを使用して、自分自身を撮影することができます。自分自身を撮影するために最適な明るさと撮影距離に設定されます。

JP

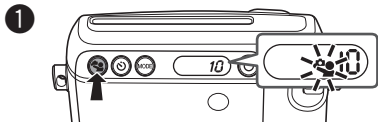

1 セルフィーボタンを押します。
セルフィーモードを示すアイコン(上図)が表示されます。

- MODEボタンまたはもう一度セルフィーボタンを押すと、オートモードに戻ります。

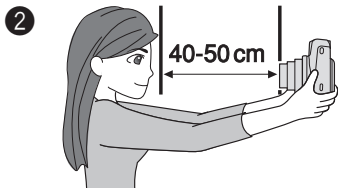

2 しっかりとカメラを持って、レンズの先から40cm~50cmになるように構えます。

- 暗い所では特に手ブレしやすいので、カメラをしっかりと持ってください。

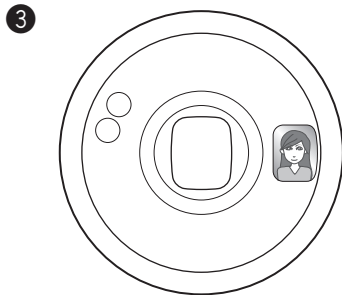

3 セルフショットミラーで構図を確認し、撮影します。

- 撮影時にはフラッシュを見つめないでください。フラッシュの残像で、一時的に目が見えにくくなる場合があります。
- フラッシュの充電中にシャッターボタンを押すと、セルフタイマーランプが点滅し、シャッターが切れません。
- シャッターを切っても設定は変わりません。
- 電源を切るとオートモードに戻ります。

仕様

JP

使用フィルム	フジフィルム インスタントカラーフィルム instax mini
画面サイズ	62mm × 46mm
レンズ	沈胴式レンズ 2群2枚構成 f = 60mm 1:12.7
ファインダー	実像式ファインダー 0.37倍 ターゲットマーク付き
撮影距離	電動3点切り替え式(0.3m~0.6m/0.6m~3m/3m~∞) マクロモード(0.3m~0.6m) 標準モード(0.6m~3m) 遠景モード(3m~∞)
シャッター	プログラム式電子シャッター 1/2秒~1/400秒
露光調整	自動調節 連動範囲:LV5.0~15.5(ISO800) 露光補正(Hi-Key):+2/3EV
フィルム送り出し	電動式
フィルム現像時間	約90秒(時間は気温によって変動します)
フラッシュ	低輝度自動発光オートフラッシュ(自動調光) 充電時間:0.2秒~7秒(新品電池使用時) フラッシュ充電中表示 強制発光可能 フラッシュ撮影距離:0.3m~2.7m
セルフタイマー	電子式 作動時間:約10秒 連写モードあり 途中解除可能
液晶表示	フィルムカウンター(残数表示) 撮影モード(セルフイー、マクロ、遠景、フラッシュ強制発光、 弱フラッシュ、Hi-key) セルフタイマーモード(1枚/2枚連写)
電源	リチウム電池(CR2) 2本 撮影可能枚数:約40/パック
その他	フィルムパック確認窓 三脚ねじ穴(三脚は別売り)
大きさ・質量(重さ)	99.2mm×113.7mm×53.2mm(突起部除く) 281g(電池、ストラップ、フィルム別)

* 仕様・性能は、予告なく変更する場合がありますのでご了承ください。

このようなときは…

★電池の交換時期

- ① 電源を入れても、レンズ部が動かないとき
 - ② フラッシュの充電に時間がかかるとき
 - ③ シャッターボタンを押すと、電源が切れてしまうとき
- ※2本とも同じ銘柄・種類の新しいリチウム電池に交換してください。

このようなときは…

撮影中このようなときは…

このようなときは	考えられる原因	こうしてください
シャッターが切れない。	<ol style="list-style-type: none">① 電池が消耗している。② 電池の入れ方が間違っている。③ モード表示部の⚡アイコンまたはセルフタイマーランプが早く点滅している。④ フィルムカウンターが0になっている。⑤ 電源が入っていない	<ol style="list-style-type: none">① 2本とも新しい電池に交換します。② 電池を正しく入れてください。③ フラッシュ充電中です。⚡アイコンが消灯するまでお待ちください。④ フィルムパックを取り出し、新しいフィルムパックを入れてください。⑤ 電源ボタンを押して電源を入れてください。
モード表示部のすべての表示またはフィルムカウンター(E)が点滅している。	● カメラに異常が発生した。	<ol style="list-style-type: none">① 点滅している状態で電池を取り外して、もう一度電池を入れ直してください。② ①を試しても改善しない場合は、富士フィルムフィルムカメラ修理相談窓口へご相談ください。

このようなときは	考えられる原因	こうしてください
フィルムが入らない、 またはスムーズに入らない。	① 撮影しようとしているフィルムパックがこのカメラに適合しない。 ② 入れ方が正しくない。	① フジフィルム インスタント カラーフィルム instax mini を使用します(他のフィルムは使用できません)。 ② フィルムパックの黄色の線とカメラの位置合わせマーク(黄)を合わせて入れます。
フィルムカバーが排出 されない。	● 電池が消耗している。	● 2本とも新しい電池に交換し、フィルムパックを入れ直してください。
液晶画面の表示が黒く なっている。	● カメラが暑い場所に置かれた。	● カメラを涼しい場所に置いてください。しばらくすると表示が正常に戻ります。
電池が早く消耗してしま う。	● 電池の種類が異なる。	● 2本とも新しい同じ銘柄・種類のリチウム電池に交換してください。

出来上がった写真がこのようなときは…

このようなときは	考えられる原因	こうしてください
出来上がった写真の一部 または全部が白くなっ ている。	● フィルムが残っている途中で裏ぶたを開けた。	● フィルムを使い切るまで、裏ぶたを開けないでください。フィルムが残っている状態で裏ぶたを開けるとフィルムが感光して、感光した部分が白くなります。
出来上がった写真が白 っぽい。	① 撮影時の温度が低い(5℃以下)。 ② AE受光窓、またはフラッシュ受光窓をふさいでいた。	① 撮影前のカメラを暖かい場所に置いてから撮影してください。また、送り出された写真をポケットの中などで温めます。 ② AE受光窓、フラッシュ受光窓をふさがないように、またはふさいでいるものがないか注意してください。

このようなときは	考えられる原因	こうしてください
出来上がった写真が暗い。	<ul style="list-style-type: none"> ① 撮影時の温度が高い(40℃以上)。 ② 逆光で撮影した。 ③ フラッシュ発光部、AE受光窓、またはフラッシュ受光窓をふさいでいた。 ④ 背景が被写体より明るすぎる。 ⑤ フラッシュの光が届かない。 ⑥ 鏡やガラスなどによるフラッシュ反射光の影響を受けている。 	<ul style="list-style-type: none"> ① カメラを涼しい場所に置いてから撮影してください。また、送り出された写真を熱いものの上や近くに置かないでください。 ② 順光撮影を行うか、強制発光モードでフラッシュ撮影を行ってください。 ③ フラッシュ発光部やAE受光窓、フラッシュ受光窓をふさがないように、またはふさいでいるものがないか注意してください。 ④ Hi-Keyモードで撮影します。 ⑤ 被写体から2.7m以下の距離で撮影します。 ⑥ 鏡やガラスに対して斜め方向から撮影します。
画面がぼんやりしている。	<ul style="list-style-type: none"> ① 撮影距離の設定が適切でない。 ② 撮影レンズが汚れている。 ③ 手ブレのため。 	<ul style="list-style-type: none"> ① 被写体の距離に合わせて撮影モードを設定します。 ② 弊社フィルムカメラ修理相談窓口にご相談ください。 ③ カメラをしっかり構えて、ゆっくりシャッターボタンを押します。室内や暗い屋外での撮影時はスローシャッターになりますので、テーブルや三脚などを利用してカメラを固定することをおすすめします。カメラを固定できないときは、強制発光モードで撮影してください。
画面にむらがある。	<ul style="list-style-type: none"> ① 取り出してすぐ写真に圧力が掛かった。 ② 写真がスムーズに送り出されなかった。 	<ul style="list-style-type: none"> ① 画面内を押さえたり、曲げたりしないでください。 ② フィルム出口を指などでふさがらないでください。
ファインダーでねらったものとズレて写った。	<ul style="list-style-type: none"> ● 撮影距離が近い。 	<ul style="list-style-type: none"> ● マクロモードで撮影する場合は、16ページの撮影時の注意に従って撮影してください。

安全にご使用いただくために

- この製品および付属品は、写真撮影以外の目的に使用しないでください。
- 製品の安全性には十分配慮しておりますが、下記の内容をよくお読みの上、正しくご使用ください。
- この説明書はお読みになった後で、いつでも見られるところに必ず保管してください。

⚠ 警告	⚠ 注意
この表示を無視して誤った取り扱いをすると、人が死亡または重傷を負う可能性が想定される内容を示しています。	この表示を無視して誤った取り扱いをすると、人が傷害を負う可能性が想定される内容または、物的損害の発生が想定される内容を示しています。

⚠ 警告

- ① 絶対に分解しないでください。感電の原因になります。
- ⚠ 落下などにより内部が露出したときは、絶対に触れないでください。高圧回路があり感電する原因になります。
- ⚠ カメラ(電池)が熱くなる、煙が出る、焦げ臭いなどの異常を感じたときは、ただちに電池を取り出してください。発火ややけどの原因になります(電池を取り出す際、やけどには十分ご注意ください)。
- ① フラッシュを人の目に近づけて発光しないでください。一時的に視力に影響することがあります。特に乳幼児を撮影するときは気をつけてください。
- ⚠ カメラを水中に落としたり、内部に水または金属や異物などが入ったときは、ただちに電池を取り出してください。発熱・発火の原因になります。
- ⚠ 引火性の高いガスが充満している場所や、ガソリン、ベンジン、シンナーなどの近くでカメラを使用しないでください。爆発や発火・やけどの原因になります。
- ⚠ カメラは乳幼児の手の届かないところに置いてください。乳幼児が誤ってストラップを首に巻き付けると、窒息する原因になります。
- ⚠ 電池の分解、加熱、火中への投入、ショートは絶対にしないでください。破裂の原因になります。
- ⚠ 指定以外の電池を使わないでください。発熱・発火の原因になります。
- ⚠ 電池は乳幼児の手の届かないところに置いてください。乳幼児が誤って飲み込む原因になります。万一飲み込んだ場合には、ただちに医師の診察を受けてください。

⚠ 注意

- ⚠ カメラをぬらしたり、ぬれた手で触ったりしないでください。感電の原因となることがあります。
- ⚠ 自転車や自動車・列車などを運転している人に向けて、フラッシュ発光撮影をしないでください。交通事故などの原因となることがあります。
- ⚠ 電池の⊕ ⊖を誤って装てんしないようご注意ください。電池の破裂、液もれにより、発火、けがや周囲を汚損する原因となることがあります。
- ⚠ カメラの内側の可動部に触れないでください。けがの原因となることがあります。



このマークは、安全性、衛生、環境及び消費者保護に関するEU(欧州連合)の要求事項を、製品が満足していることを証明するものです。(CEとはヨーロッパ認定(Conformité Européenne)の略)

取扱上のお願ひ

カメラの取り扱い

- ① カメラは精密機械ですから、水にぬらしたり、落としたりしてショックを与えないでください。また、砂の掛かりやすいところには置かないでください。
- ② 市販のストラップをご使用になる場合は、ストラップの強度をご確認の上、ご使用ください。携帯電話、PHS用ストラップは軽量機器用ですので、ご使用の際は特にご注意ください。
- ③ 三脚を使用するときは、三脚の強度をご確認の上、カメラ本体ではなく三脚の方を回して取り付けてください。三脚を取り付ける際は、三脚のねじを回しすぎたり、無理な力を加えないようご注意ください。また、カメラを三脚に取り付けたまま持ち運ばないでください。けがをしたり、カメラを破損する恐れがあります。
- ④ 長期間お使いにならないときは、電池を取り出して、湿気、熱、ほこりの影響の少ないところに保管してください。
- ⑤ ファインダーなどが汚れたら、フロアーブラシでほこりを払い、柔らかい布で軽くふきとってください。
- ⑥ 汚れをふきとるのにシンナー、アルコールなどの溶剤は使用しないでください。
- ⑦ フィルム室に汚れやほこりがあると、フィルムを傷つけることがあります。特にカメラ内部の清掃は常に心掛けてください。
- ⑧ 閉めきった自動車の中や、高温の場所、湿気のある場所、海岸などに長時間放置しないでください。

- ⑨ ナフタリンなど防虫剤のガスは、カメラにもフィルムにも有害ですから、たんすなどへの収納は避けてください。
- ⑩ このカメラはマイクロコンピュータによって制御されているため、ごまかにカメラが誤作動する場合があります。このようなときは、電池をいったん取り出し、再度入れ直してください。
- ⑪ このカメラの使用温度範囲は+5℃～+40℃です。

フィルム、写真の取り扱い

フィルム、写真の取り扱いかたについては、フジフィルム インスタントカラーフィルム instax miniの取扱説明書を参照してください。

- ① フィルムは、涼しい乾燥した場所に保管してください。特に閉め切った自動車の中などの極端に高温の場所に長時間放置しないでください。
- ② カメラに入れたフィルムは、できるだけ早く撮影してください。
- ③ フィルムを極端に温度の低い場所や高い場所に置いてしまった場合は、通常の温度になじんでから撮影してください。
- ④ フィルムは有効期限内にお使いください。
- ⑤ 空港の預け入れ荷物検査などでの強いX線照射を避けてください。未使用のフィルムにカブリなどの影響が出る場合があります。手荷物としての機内持ち込みをおすすめします(詳しくは各空港でご確認ください)。
- ⑥ 写真は強い光を避け、涼しく乾燥した場所に保存してください。
- ⑦ フィルムに穴をあけたり、破いたり、切ったりしないでください。フィルムが損傷した場合は、使用しないでください。

フィルムや出来上がった写真を取り扱うときの注意

詳細は、フジフィルム インスタントカラーフィルム instax miniの取扱説明書を参照してください。

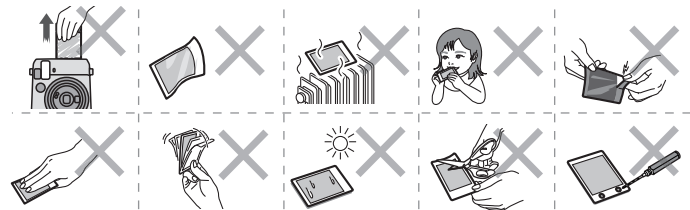

ENGLISH

Contents

Parts Name.....	26
Attaching the Strap	28
Attaching the hand strap.....	28
Attaching the shoulder strap (separately purchased).....	28
Inserting Batteries.....	30
Loading the INSTAX mini Film Pack.....	31
Taking Pictures	33
Unloading the INSTAX mini film pack	34
Using the Self Timer.....	35
For one shot self timer	35
For 2 continuous photo self timer	36
Taking Pictures with Various Shooting Mode	37
Selecting a Shooting Mode.....	37
Shooting Mode.....	37
Self Portrait (Selfie mode).....	39
SPECIFICATIONS.....	40
TROUBLE SHOOTING.....	41
IMPORTANT SAFETY NOTICE.....	45

Parts Name

Front

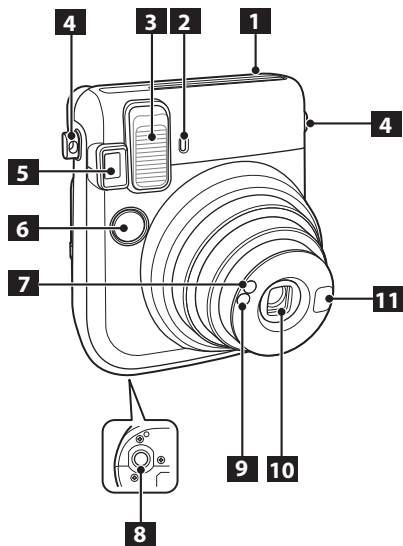

- 1** Film ejection slot
- 2** Self timer lamp
- 3** Flash lampface
- 4** Strap eyelet (s) (for wrist and shoulder strap - shoulder strap sold separately)
- 5** Viewfinder
- 6** Shutter button
- 7** AE light sensor window
- 8** Tripod socket (Tripod sold separately)
- 9** Flash sensor window
- 10** Lens/Lens cover
- 11** Self-portrait mirror

Parts Name (Continued)

Rear

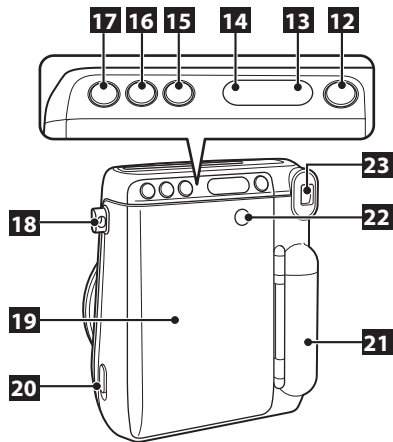

- 12** Power button
- 13** Film counter
- 14** LCD display
- 15** MODE button
- 16** Self timer button
- 17** Selfie button
- 18** Strap eyelet (s) (for wrist and shoulder strap - shoulder strap sold separately)
- 19** Back cover
- 20** Back cover lock
- 21** Battery lid
- 22** Film pack confirmation window
- 23** Eyepiece

Attaching the Strap

Attaching the hand strap

Attach the strap as illustrated below.

- When you carry or use the camera, put the strap around your wrist so that the camera does not drop.

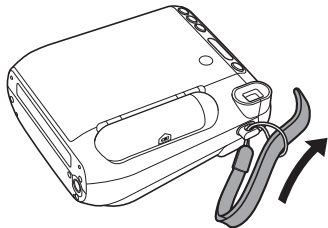

Attaching the shoulder strap (separately purchased)

Attach the strap clips to the camera, then attach the shoulder strap.

- 1 Open a strap clip.**
Use the clip attaching tool to open a strap clip as shown.

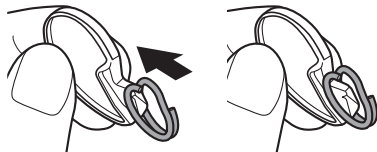

Keep the tool in a safe place. You will need it to open the strap clips when removing the shoulder strap.

Attaching the Strap (Continued)

- 2** Place the shoulder strap clip on each strap eyelet.

Hook the strap eyelet in the clip opening. Remove the tool using the other hand to keep the clip in place.

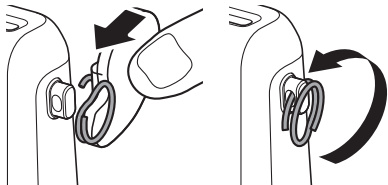

- 3** Pass the clip through each strap eyelet.
- Rotate the clip fully through the eyelet until it clicks closed.

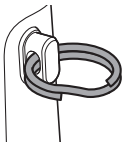

- 4** Pass the shoulder strap through each clip.

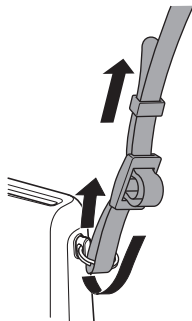

Caution

- Use the strap only as a shoulder strap. Do not put the shoulder strap around your neck.
- Be careful so that the shoulder strap does not obstruct the film ejection slot.

Inserting Batteries

Caution

- Use two new CR2 lithium batteries. (All the batteries should be new and be the same brand/type.)
- Insert the batteries before you load the INSTAX mini film pack.
- The battery performance may be reduced when it is cold. In this case, warm up the batteries to room temperature before using this camera.

1

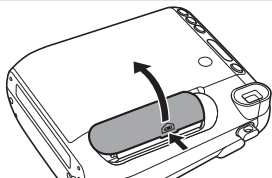

Open the battery lid.

3

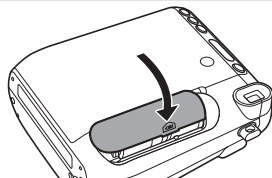

Close the battery lid.

2

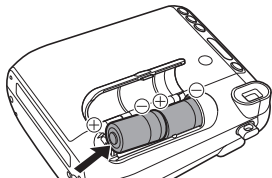

Insert the batteries.

- Insert two CR2 lithium batteries matching the \oplus and \ominus polarities.

Loading the INSTAX mini Film Pack

Caution

Do not open the back cover until you have used up the film; otherwise, the rest of the film may be exposed and ruined for use.

- When you load the film pack, never press the two rectangular holes on the back of the film pack.
- Never use a film pack beyond its shelf life; otherwise, it may damage the camera.
- Follow all instructions for use provided with INSTAX mini film pack.

Use FUJIFILM INSTAX mini film only. (No other type of film can be used with this camera.)

"—" is displayed on the counter when the film pack is not properly loaded.

Notes on the film pack

- Each FUJIFILM INSTAX mini film pack contains 1 black film protective cover and 10 film sheets.
- Do not remove the film pack from its inner bag until immediately before loading it into the camera.
- For details, refer to the instructions and warnings on FUJIFILM INSTAX mini film.

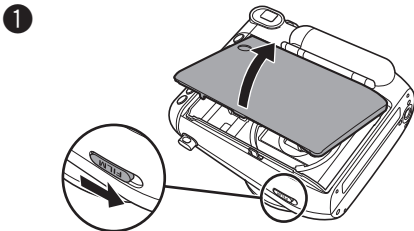

Press down the back cover lock to open the back cover.

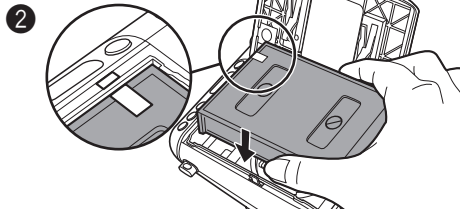

Hold both sides of the film pack, align the yellow marks on the camera and the film pack, then insert it straight.

Continued on the next page.

Loading the INSTAX mini Film Pack (Continued)

3

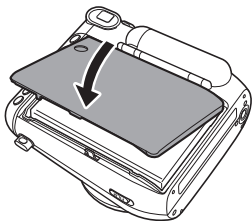

Close the back cover. Make sure the back cover lock clicks into place.

4

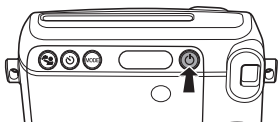

Press the POWER button to turn the camera on.

- Do not hold the lens cover when you are turning the camera on; otherwise, the lens cover will not open.

5

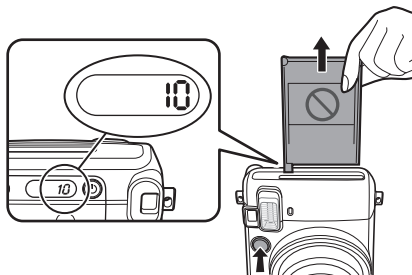

Press the shutter button.

The film cover (black) is ejected and "10" is displayed on the film counter on the back of the camera. Carefully remove the film cover.

Taking Pictures

1

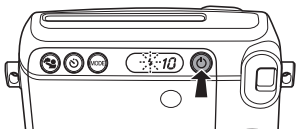

Press the POWER button to turn the camera on.

- Do not hold the lens cover when you are turning the camera on; otherwise, the lens cover will not open.

2

Vertical image



Horizontal image



Hold the camera and confirm the desired composition of the final image.

3

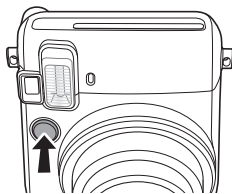

Press the shutter button.

- The shutter does not release while the flash is charging. (The ⚡ icon on the LCD display will be flashing while the flash is charging.)
- For horizontal image, hold the camera with the flash lampface at the top.
- Be careful so that your fingers or the strap do not cover the flash lampface, flash sensor window, AE light sensor window, lens, or film ejection slot.
- Look into the viewfinder so that the "O" mark appears in the center.
- Be careful not to touch the lens surface when you press the shutter button.

EN

Continued on the next page.

Taking Pictures (Continued)

4

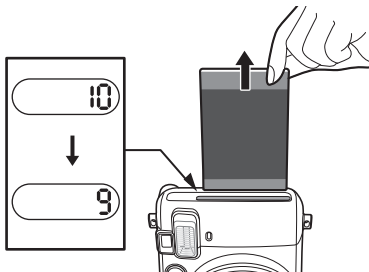

Every time you take a photo, the number on the film counter decreases from "10" to reflect the number of remaining photos, and "0" is displayed when you have used up the film pack.

When the film has been ejected (the camera stops making a sound), grasp the edge of the film, then take it out.

- For details on taking out the film, refer to the instructions and warnings on the FUJIFILM INSTAX mini film pack.
- The developing time is approximately 90 seconds. (The time varies depending on the ambient temperature.)

When finished using the camera, always switch the camera to "off" to maintain battery life. If the camera is left switched "on" for 5 minutes without being used, it will automatically switch to "off".

Unloading a used INSTAX mini film pack

When "0" is displayed on the film counter, unload the film pack following the procedure below.

1



Press down the back cover lock to open the back cover.

2

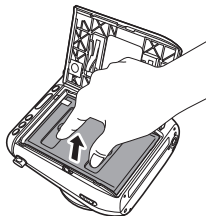

Grasp the rectangular holes on the film pack, then pull it out straight.

Using the Self Timer

For one shot, self timer

- You can use the self timer in combination with each shooting mode.

1

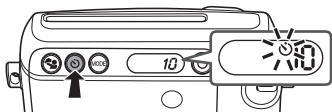

Press the self timer button once.
The self timer icon (left) appears on the LCD display.

2

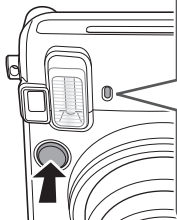

Lit about 7 seconds



Flashes about 3 seconds

If you press the shutter button, the self timer lamp is lit about 7 seconds. After that, the lamp flashes about 3 seconds and the shutter is released.

※ To cancel the self timer, press the self timer button while the self timer lamp is lit or flashing.

Using the Self Timer (Continued)

For 2 continuous photo self timer

- You can use the self timer in combination with each shooting mode.
- The 2 continuous photo self timer feature may be selected only when 2 or more photos in a film pack remain.
- When the second photo is ejected, it will push the first photo out.

1

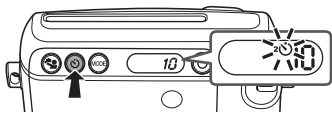

Press the self timer button once.

The 2 continuous photo self timer icon (left) appears on the LCD display.

2

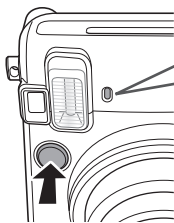

1st frame



Lit about 7 seconds



Flashes about 3 seconds



2nd frame



Lit about 3 to 6 seconds



Flashes about 3 seconds

If you press the shutter button, the self timer lamp is lit about 7 seconds. After that, the lamp flashes about 3 seconds, the shutter is released, and the 1st frame is photographed.

When the 1st photo is ejected, the self timer lamp is lit about 3 to 6 seconds. After that, the lamp flashes about 3 seconds, the shutter is released, and the 2nd frame is photographed.

※ To cancel the self timer, press the self timer button while the self timer lamp is lit or flashing.

Taking Pictures with Various Shooting Modes

You can choose settings according to the subject or purpose.

Selecting a Shooting Mode

Press the MODE button.
The mode icon appears.

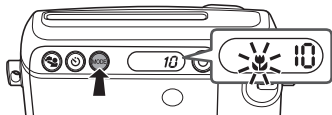

- Taking a photo does not change the settings.
- Turning off the power returns to the Auto mode.

Each time you press the MODE button, the shooting mode changes as follows.

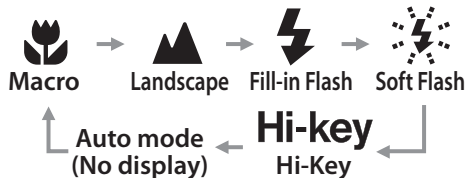

Shooting Mode

- In a dark place, the slow shutter will automatically be used except when the Fill-in Flash mode has been selected. Hold the camera securely to prevent camera shake in the Fill-in Flash mode.
- The background may look bluish-green or reddish depending on the lighting condition.

Auto mode (No display)

Select for normal photography.

- As the flash fires with slow shutter (slow synchro) in a dark place, the background is photographed brightly.
- The flash does not fire in a bright place.

Continued on the next page.

Taking Pictures with Various Shooting Mode (Continued)

Shooting Mode (Continued)



Macro

Select when shooting a subject at close range (30-60 cm).

- Hold the camera so that the "O" mark in the viewfinder is on the upper right of the center of the subject (see the illustration below), then take a photo.

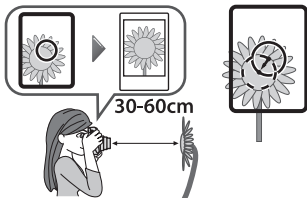

Landscape

Select when shooting a distant subject (3 m~∞).



Fill-in Flash

You can force flash to be used. Select when you want to use a flash regardless of the brightness. The subject is photographed sharply with backlighting.

- Camera shake can be prevented even in dark places. (Shutter speed 1/30 seconds) However, background depiction may be dark.



Soft Flash

Select when taking a portrait within 0.6 m to 1.5 m in a dark place.

Reducing flash brightness makes the figure look softer.

Hi-key Hi-Key

The whole picture looks brighter.

Select to lighten the next picture if the picture is coming out too dark.

- Surrounding brightness or temperature affects the brightness of the whole picture.
- If the picture is coming out too bright, take a picture with the Auto mode instead.

Self Portrait (Selfie mode)

You can take a self portrait using the self portrait mirror. Using this mode applies an appropriate brightness and shooting distance for self portrait.

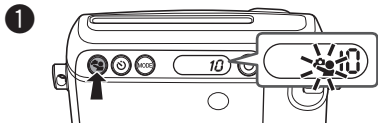

Press the Selfie button.

The Selfie mode icon above appears.

- Pressing the MODE button or Selfie button returns to the Auto mode.

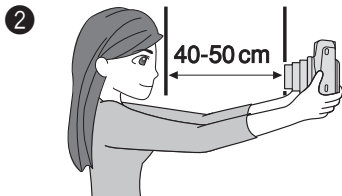

Hold the camera securely keeping 40 cm to 50 cm between you and the edge of the lens.

- Hold the camera securely especially in a dark place, to prevent blurring.

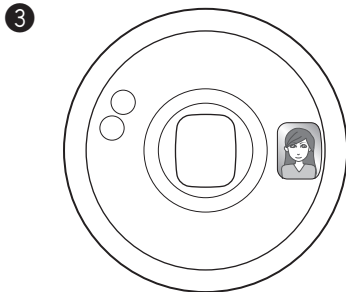

Confirm the composition using the self-portrait mirror, then take a photo.

- When you take a photo, do not look at the flash; otherwise, an afterglow may interfere with your view temporarily.
- If you press the shutter button while the flash is charging, the shutter release will not trip.
- Taking a photo does not change the settings.
- Turning off the power returns to the Auto mode.

SPECIFICATIONS

Film	FUJIFILM INSTAX mini film
Picture Size	62 mm x 46 mm
Lens	Retractable lens, 2 components, 2 elements, f = 60 mm, 1:12.7
Viewfinder	Real image finder, 0.37 x, with target spot
Focusing	Motor-driven 3-range switching (0.3 m - 0.6 m/0.6 m - 3 m/3 m and beyond), Macro Mode (0.3 m - 0.6 m) Normal Mode (0.6 m - 3 m) Landscape Mode (3 m and beyond)
Shutter Release	Programmed electronic shutter release, 1/2 sec - 1/400 sec.
Exposure Control	Automatic, Interlocking range (ISO 800) : LV 5 - LV 15.5, Exposure compensation (Hi-Key): +2/3 EV
Film Feeding Out	Automatic
Film Developing Time	Approximately 90 seconds (Varies depending on the ambient temperature)
Flash	Built-in, automatic electronic flash, Charging time: 0.2 sec - 7 sec (using a new battery), Flash charging indicator, Fill-in Flash Mode, Effective flash lamp range: 0.3 m - 2.7 m
Self-Timer	Electronically controlled, approx. 10 second delay, Continuous shooting mode can be stopped mid-run
Liquid Crystal Display(LCD)	Exposure counter (number of unexposed films), Shooting mode (Selfie, Macro, Landscape, Fill-in Flash, Soft Flash, Hi-Key, Auto), Self timer Mode (1 frame/2 frames continuous shooting)
Power Supply	Two CR2/DL CR2 lithium batteries Capacity: Approximately 40 INSTAX mini 10-pack film packs with new CR2/DL CR2 lithium batteries
Others	Film pack confirmation window, tripod socket (tripod sold separately)
Dimensions & Weight	99.2 mm x 113.7 mm x 53.2 mm (not including protrusions)/ 281 g (without battery, strap, and film pack)

* Specifications are subject to change without notice.

TROUBLE SHOOTING



★When to replace the batteries

- ① When the lens does not work when the power is switched on.
- ② When it takes an unusually long amount of time for the flash to be charged.
- ③ When pressing the shutter button turns off the camera.

* Replace both CR2 batteries with new lithium batteries of the same brand/type.

TROUBLE SHOOTING



During operation

Problems	Possible Causes	Solutions
The shutter release won't trip.	<ol style="list-style-type: none">① The battery power is low.② The batteries are not inserted correctly.③ The  icon on the LCD display is flashing, or the self timer lamp is flashing rapidly.④ The exposure counter is showing "U" sign.⑤ The power is not turned on.	<ol style="list-style-type: none">① Replace both batteries with new batteries.② Insert the batteries correctly.③ The flash is charging. Please wait until the  icon turns off.④ Unload the film pack, and load a new film pack.⑤ Press the POWER button to turn on the power.
"E" is flashing on the film counter or all icons on the LCD display are flashing.	<ul style="list-style-type: none">● The camera has some trouble.	<ol style="list-style-type: none">① Remove the batteries and reinsert them with the items on the LCD display flashing.② If ① does not resolve the problem, contact a FUJIFILM authorized distributor.

Problems	Possible Causes	Solutions
The film pack won't load into your camera, or won't load into your camera smoothly.	<ul style="list-style-type: none"> ① The film pack is not for your camera. ② You are not loading the film pack correctly. 	<ul style="list-style-type: none"> ① Use FUJIFILM INSTAX mini film only. (No other films can be used.) ② Match the yellow line on the film pack with the yellow positioning mark in your camera. Follow the INSTAX mini film pack instructions.
The film cover cannot be ejected.	<ul style="list-style-type: none"> ● The battery power is low. 	<ul style="list-style-type: none"> ● Replace both batteries with new batteries and load the film pack again.
The LCD looks black.	<ul style="list-style-type: none"> ● The camera is too hot for operation. 	<ul style="list-style-type: none"> ● Put the camera in a cool place. The LCD should return to normal once it cools down.
The battery becomes exhausted quickly.	<ul style="list-style-type: none"> ● The batteries are not the same type. 	<ul style="list-style-type: none"> ● Replace both batteries with new CR2 lithium batteries of the same brand/type.

Printed pictures

Problems	Possible Causes	Solutions
Part or whole finished print is white.	<ul style="list-style-type: none"> ● The back cover was opened before you have used up the film. 	<ul style="list-style-type: none"> ● Do not open the back cover until you have used up the film; otherwise, the rest of the film may be exposed and ruined for use.
The finished print looks over exposed. (White in color)	<ul style="list-style-type: none"> ① The ambient temperature is low (below +5°C/+41°F). ② The AE light sensor window or flash sensor window was covered. 	<ul style="list-style-type: none"> ① Before taking pictures, place your camera in a warm place to bring it to room temperature. ② Be careful not to block the AE light sensor or flash sensor window, or so that nothing blocks it.

Problems	Possible Causes	Solutions
The finished print looks under exposed. (Dark)	<ul style="list-style-type: none"> ① The ambient temperature is high (above +40°C/+104°F). ② The picture was taken facing the light. ③ The flash lampface, AE light sensor window or flash sensor window was covered. ④ The background is too bright in comparison with the subject. ⑤ The flash light did not reach the subject. ⑥ The flash light reflected back from a mirror or window glass. 	<ul style="list-style-type: none"> ① Keep camera, film (exposed prints) away from excessive heat (+40°C/+104°F). ② Take pictures with the light behind you, or take pictures using  Fill-in Flash Mode. ③ Be careful not to cover the flash lampface, AE light sensor window, or flash sensor window. ④ Take pictures using Hi-Key Mode. ⑤ Take pictures closer than 2.7 m from the subject. ⑥ Take pictures at an angle not facing the mirror or window glass.
The picture is out of focus.	<ul style="list-style-type: none"> ① The shooting distance is not appropriate. ② The lens is not clean. ③ Your camera was shaken when taking the picture. 	<ul style="list-style-type: none"> ① Select the shooting mode according to the distance. ② Clean the lens. ③ Hold your camera firmly and press in the shutter release button gently. Since the slow shutter is selected when shooting indoors or dark outdoors, stabilizing the camera using a table, tripod, etc. is recommended. When the camera is not stable, shoot in the  Fill-in Flash Mode.

Problems	Possible Causes	Solutions
The picture is blurred.	<ul style="list-style-type: none"> ① Picture was not permitted to develop without touching, pressure being applied or other interference once it ejected from the camera. ② The picture did not come out smoothly. 	<ul style="list-style-type: none"> ① Do not press onto or fold the picture. ② Do not block the film exit with your finger.
The subject in the viewfinder has shifted in finished print.	<ul style="list-style-type: none"> ● The shooting distance is too close to the subject. 	<ul style="list-style-type: none"> ● See page 38 for notes on using Macro Mode.

Information for traceability in Europe

Manufacturer: FUJIFILM Corporation

Address, City: 7-3, Akasaka 9-Chome, Minato-ku, Tokyo

Country: JAPAN

Authorized representative in Europe:

FUJIFILM EUROPE GMBH

Address, City: Dusseldorf Heesenstrasse 31, 40549

Country: Germany

Information for FUJIFILM in the United States

FUJIFILM North America Corp.

200 Summit Lake Drive

Valhalla, New York 10595, USA

Information for FUJIFILM in Canada

FUJIFILM Canada Inc.

600 Suffolk Court, Mississauga, Ontario L5R 4G4









IMPORTANT SAFETY NOTICE

This product has been designed with safety in mind, and to provide safe service when handled correctly and in accordance with the User's Guide and instructions. It is important that both the product and the INSTAX film are handled properly and used only to take pictures as instructed in this User's Guide and in the INSTAX mini film instructions. For your ease and safety, please follow what is written in this User's Guide. It is also a good idea to keep this User's Guide in a safe, easy to find place where you can refer to it if needed.







WARNING

This symbol indicates danger, which could result in injury or death. Please follow these instructions.

WARNING

-  Never attempt to take this product apart. There is a danger of an electric shock.
-  If this product is dropped or damaged so that the inside is showing, do not touch it. There is danger of an electric shock.
-  If the camera or the batteries inside become hot, begin to smoke, make a burning smell or show any sign of unusual condition, remove the batteries right away. Use gloves to keep from burning your hands. Not removing batteries could result in burns or fire.
-  Using a flash too close to a person's eyes may for the short term affect the eyesight. Take care when taking picture of infants and young children.
-  If your camera gets wet or if something such as pieces of metal get inside, remove the batteries right away to avoid heat buildup or a fire starting inside the camera.
-  Do not use this camera in places where there is flammable gas or near open gasoline, benzene, paint thinner or other unstable substances which can give off dangerous vapors. Doing so could result in explosion or fire.
-  Store your camera out of the reach of infants and young children. Failure to do this could result in serious injury. (For example, the strap could become wrapped around a child's neck and cause choking.)
-  Never take apart the batteries. Do not subject them to heat, throw them into an open fire, or attempt to short-circuit them. Doing so could result in the batteries exploding or splitting open causing burns or fire.

WARNING

-  Only use specified batteries in this product. Use of incorrect type of batteries could cause explosion. Dispose of used batteries according to battery disposal instructions.
-  Make sure batteries are stored in a safe, secure place and well out of the reach of any infants, young children or pets. Improper storage could result in a child swallowing a battery. (If a child swallows a battery, call a doctor or a hospital right away.)
-  Never get this product wet or handle it with wet hands. Doing so may result in an electric shock.
-  Never take flash photographs of people riding bicycles, driving cars or riding a horse. The flash can distract the driver and frighten the animal, possibly causing an accident.
-  Make sure that the battery \oplus and \ominus polarities are installed correctly in the camera. A damaged battery or electrolyte leakage may cause a fire, injury, and contaminate the environment.
-  Do not touch moving parts inside the camera. You may be injured.



The "CE" mark certifies that this product satisfies the requirements of the EU (European Union) regarding safety, public health, environment and consumer protection. ("CE" is the abbreviation of Conformité Européenne.)

For customers in the USA:

FCC Statement

This device complies with part 15 of the FCC Rules. Operation is subject to the following two conditions: (1) This device may not cause harmful interference, and (2) this device must accept any interference received, including interference that may cause undesired operation.

CAUTION

This equipment has been tested and found to comply with the limits for a Class B digital device, pursuant to Part 15 of the FCC Rules. These limits are designed to provide reasonable protection against harmful interference in a residential installation. This equipment generates, uses, and can radiate radio frequency energy and, if not installed and used in accordance with the instructions, may cause harmful interference to radio communications. However, there is no guarantee that interfer-

ence will not occur in a particular installation. If this equipment does cause harmful interference to radio or television, which can be determined by turning the equipment off and on, the user is encouraged to try to correct the interference by one or more of the following measures:

- Reorient or relocate the receiving antenna
- Increase the separation between the equipment and receiver
- Connect the equipment into an outlet on a circuit different from that to which the receiver is connected
- Consult the dealer or an experienced radio/TV technician for help

Changes or modifications not expressly approved by FUJIFILM responsible for compliance could void the user's authority to operate the equipment.

For customers in Canada :

CAUTION: This Class B digital apparatus complies with Canadian ICES-003.

Disposal of Electric and Electronic Equipment in Private Households

Disposal of used Electrical & Electronic Equipment

(Applicable in the European Union and other European countries with separate collection systems)



This symbol on the product, or in the manual and in the warranty, and/or on its packaging indicates that this product shall not be treated as household waste.

Instead it should be taken to an applicable collection point for the recycling of electrical and electronic equipment.

By ensuring this product is disposed of correctly, you will help prevent potential negative consequences to the environment and human health, which could otherwise be caused by inappropriate waste handling of this product.

If your equipment contains easy removable batteries or accumulators, please dispose these separately according to your local requirements.

The recycling of materials will help to conserve natural resources. For more detailed information about recycling of this product, please contact your local city office, your household waste disposal service or the shop where you have purchased the product.

In Countries outside of EU: If you wish to discard this product, please contact your local authorities and ask for the correct way of disposal.

COMMON SENSE CAMERA CARE

CAMERA CARE

- ① Your camera is a precision instrument. Do not get it wet or drop it. Also, do not expose to sand.
- ② Do not use a strap made for cellular phones or other similar electronic products. These straps are usually too weak to hold your camera securely. For safety, use only straps designed for your camera, and use only as specifically intended and instructed.
- ③ When using a tripod, check the strength of the tripod and then mount the camera by turning the tripod instead of the camera body. When mounting the camera to a tripod, be sure not to turn the tripod screw excessively, apply unreasonable force, etc. Also, do not carry the camera while it is mounted to the tripod. Personal injury or camera damage may result.
- ④ If you are not using your camera for a long interval, unload the batteries and keep it where it will be safe from heat, dust, and moisture.
- ⑤ Remove soil and dust from the lens, viewfinder window, etc. with an air blower and by wiping lightly with a piece of soft cloth.
- ⑥ Do not use solvent such as thinner and alcohol to remove soil.
- ⑦ Keep the film chamber and camera interior clean to avoid damaging films.
- ⑧ In hot weather, do not leave your camera in a closed car or on the beach, and do not leave it in moist places.
- ⑨ Moth repellent gas such as naphthalene adversely affects your camera and films. Avoid keeping your camera or films in a chest with mothballs.
- ⑩ Your camera is computer-controlled. If you should experience an operational issue, remove the batteries and then reload them.
- ⑪ Note that the temperature range within which your camera can be used is +5°C/+41°F to +40°C/+104°F.

INSTAX mini FILM AND PRINT CARE

See FUJIFILM INSTAX mini film for film use instructions. Follow all instructions for safe and proper use.

- ① Keep the film in a cool and dry place. Do not leave the film in a place where the temperature is extremely high (e.g., in a closed car).
- ② When you load a film pack, use the film as soon as possible.
- ③ If the film has been kept in a place where the temperature is extremely high or low, bring it to room temperature before starting to take pictures.
- ④ Be sure to use the film before the expiration or "Use Before" date.
- ⑤ Avoid airport checked luggage inspection and other strong X-ray illumination. The effect of fogging, etc. may appear on unused film. We recommend that you carry the camera and/or the film onto the aircraft as carry-on luggage. (Check with each airport for more information.)
- ⑥ Avoiding strong light, keep the developed prints in a cool and dry place.
- ⑦ Do not puncture, tear, or cut INSTAX mini film. If film becomes damaged, do not use.

Cautions on handling the film and prints

For details, refer to the instructions and warnings on FUJIFILM INSTAX mini film.

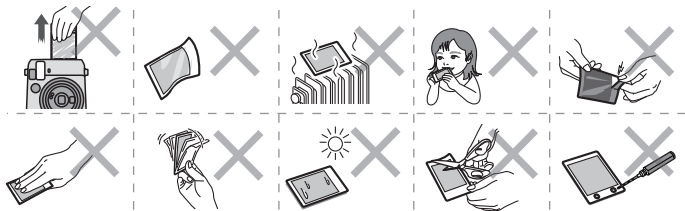

MEMO

MEMO

[**jp**] この製品に関するお問い合わせは、同封の保証書に記載の窓口にご連絡いただくか、下記のウェブサイトへアクセスしてください。

富士フィルムホームページ:<http://fujifilm.jp/>

[**en**] If you have any inquiries about this product, please contact a FUJIFILM authorized distributor, or access the website below.

<http://www.fujifilm.com/>

本製品のお問合せ／修理に関するお問い合わせ先

●富士フィルム フィルムカメラお客さま相談窓口

TEL 050-3786-1640/FAX 050-3786-2050

受付時間：月曜日～金曜日 9:30～17:30(土日祝日、年末年始を除く)

- ▶ 各窓口の受付時間・サービス内容は、予告なく変更する場合があります。最新の情報は弊社ホームページでご確認ください。
- ▶ 富士フィルムグループでは、お客さまからのお問い合わせ内容を正確に把握するために録音させていただくことがあります。
- ▶ FAXでの受け付けは24時間行っておりますが、返信応答は電話の受付時間と同じです。
- ▶ 修理品を持参または送付される場合は、下記サイトをご覧ください。

<http://fujifilm.jp/support/filmandcamera/repairservice/index.html>

FUJIFILM

FUJIFILM Corporation

7-3, AKASAKA 9-CHOME, MINATO-KU, TOKYO 107-0052, JAPAN