

# FUJIFILM

## FUJINON

### FUJINON TV LENS

FUJINON OBJECTIF DE TÉLÉVISION

## UA13×4.5BEZD-T9V

Mode d'emploi

Version française

富士フイルム株式会社  
FUJIFILM Corporation

Veuillez lire attentivement ce mode d'emploi avant la première utilisation.  
En outre, veuillez le conserver précieusement afin de pouvoir le consulter  
à tout moment.



Il peut arriver que les spécifications et l'aspect externe de l'appareil  
soient modifiés sans préavis dans l'objectif d'améliorations.

## Pour une utilisation en toute sécurité

Nous expliquons ici les précautions essentielles à prendre afin de pouvoir utiliser l'appareil correctement et en toute sécurité. Veuillez impérativement lire cette partie avant la première utilisation et veuillez utiliser l'appareil d'une manière correcte conformément aux instructions mentionnées.

Les indications ⚠ d'avertissement ou ⚠ de précautions dans le texte ont les significations suivantes.

- ⚠ **Avertissement** Ceci indique un contenu pour lequel, en cas de mauvaise manipulation, la possibilité pour les personnes de mourir ou d'être gravement blessées est anticipée.
- ⚠ **Précautions** Ceci indique un contenu pour lequel, en cas de mauvaise manipulation, la possibilité pour les personnes de subir des blessures ou pour les propriétés d'être endommagées est anticipée.

### ⚠ Avertissement

- ◆ Veuillez faire attention que de l'eau ne pénètre pas à l'intérieur de l'appareil. Cela pourrait provoquer un incendie ou une électrisation. Si de l'eau pénètre à l'intérieur, veuillez couper immédiatement l'alimentation de l'objectif.
- ◆ Veuillez effectuer soigneusement le montage et le blocage de l'appareil. Il pourrait provoquer de graves accidents en tombant lors de son utilisation dans des endroits élevés.
- ◆ Veuillez ne pas regarder le soleil ou bien des sources lumineuses de forte intensité au travers de l'objectif. Cela pourrait provoquer endommager vos yeux.

### ⚠ Précautions

- ◆ Il pourrait provoquer des blessures en tombant lors de son transport. Veuillez faire attention de ne pas le faire tomber.
- ◆ Veuillez vérifier avant utilisation si la caméra que vous allez utiliser peut ou non de fournir l'approvisionnement électrique qui est nécessaire au fonctionnement du système d'objectif (l'objectif ainsi que les accessoires qui y sont branchés). L'utilisation d'une caméra qui ne peut pas fournir l'approvisionnement électrique nécessaire peut provoquer des dysfonctionnements de l'objectif ou bien endommager la caméra. La consommation électrique de l'objectif ainsi que celle des accessoires sont indiquées dans la section « spécifications » du mode d'emploi.
- ◆ Veuillez allumer l'alimentation électrique de l'objectif après avec soigneusement vérifié que tous les équipements sont correctement branchés.
- ◆ Assurez-vous de couper l'alimentation avant de connecter ou de déconnecter les câbles.
- ◆ Lorsque vous branchez ou débranchez un câble, veuillez impérativement le tenir par le connecteur. Si le câble est endommagé, cela pourrait provoquer un incendie ou une électrisation.
- ◆ En cas d'anomalies telles que de la fumée, un bruit anormal, une odeur anormale ou l'introduction d'un corps étranger, par exemple, veuillez couper immédiatement l'alimentation électrique de l'objectif puis démontez-le de la caméra. Ensuite, veuillez contacter le distributeur auprès duquel vous avez acheté l'appareil.
- ◆ Veuillez ne pas le démonter ni effectuer de modifications. Cela pourrait provoquer une détérioration des fonctions de l'appareil ou une électrisation.

### Précautions générales

- ◆ L'objectif ainsi que ses accessoires sont des instruments de précision. Veuillez ne jamais provoquer de chocs violents. Si la section de l'objectif est protubérante à l'arrière de la surface de la bride de la monture de l'objectif, veuillez faire très attention que l'objectif ne reçoive pas de choc pendant le montage ou le démontage.
- ◆ Il arrive que l'objectif soit embué lorsqu'il est transporté brusquement d'un endroit froid à un endroit chaud et humide. Lorsque vous transportez l'objectif dans un environnement tel que celui précité, veuillez prendre des mesures contre la buée en adaptant à l'avance l'objectif à la température de son environnement d'utilisation, par exemple.
- ◆ Veuillez faire très attention que la partie avant de l'objectif ne reçoive pas de choc pendant la manipulation de la caméra.
- ◆ Lorsque vous n'utilisez pas la caméra, veuillez fixer le capuchon de l'objectif à l'objectif.
- ◆ Lorsque vous fixez un accessoire qui possède une section de transmission motrice, veuillez l'inspecter soigneusement afin de vérifier qu'il n'y a pas de corps étranger attaché et que la forme de la section d'engrenage ne présente pas d'anomalie. En cas de présence de corps étrangers, veuillez impérativement les retirer. En cas de présence de déformation, veuillez contacter le distributeur auprès duquel vous avez acheté l'appareil.
- ◆ En cas d'utilisation dans un environnement avec un épais brouillard, de la pluie ou de la neige, par exemple, veuillez prendre des mesures comme de couvrir l'appareil afin d'empêcher que de l'eau ne pénètre dans l'appareil.
- ◆ Afin de réduire au minimum les chocs sur l'objectif pendant son transport, avant de démonter l'objectif de la caméra, veuillez régler le zoom afin qu'il soit sur son extrémité grand-angle et la mise au point afin qu'elle soit complètement sur la position à l'infini.

## Réglementation de la FCC

Cet appareil est conforme à la Partie 15 de la réglementation de la FCC. L'exploitation est autorisée aux deux conditions suivantes : (1) Cet appareil ne doit pas causer d'interférence nuisible et (2) cet appareil doit accepter toute interférence reçue, y compris celle susceptible de provoquer un fonctionnement indésirable

**ATTENTION** : cet appareil a été testé et déclaré conforme aux normes d'un appareil numérique de Classe B, stipulées dans la Partie 15 de la réglementation de la FCC. Ces normes sont destinées à assurer une protection suffisante contre les interférences dangereuses dans le cadre d'une installation résidentielle. Cet appareil génère, utilise et peut émettre des fréquences radio et peut, s'il n'est pas installé et utilisé conformément aux instructions, être à l'origine d'interférences dans les communications radio. Néanmoins, il n'est pas possible de garantir que des interférences ne seront pas provoquées dans certaines installations particulières.

Si cet appareil est effectivement à l'origine d'interférences nuisibles à la réception radio ou télévisuelle, ce qui peut être déterminé en éteignant et en allumant l'appareil, il est conseillé à l'utilisateur de remédier à cette situation en recourant à une ou plusieurs des mesures suivantes :

- Réorienter ou repositionner l'antenne de réception.
- Éloigner l'appareil du récepteur.
- Brancher l'appareil dans une prise appartenant à un circuit différent de celui sur lequel le récepteur est branché.
- Consulter le revendeur ou un technicien radio/télé qualifié pour obtenir de l'aide.

Mise en garde de la FCC :

toute transformation ou modification non expressément autorisée par l'autorité responsable de la conformité pourrait faire perdre à l'utilisateur son droit d'utiliser ce matériel.

## À l'attention des clients résidant au Canada

CAN ICES-3(B) / NMB-3(B)

**ATTENTION** : cet appareil numérique de classe B est conforme à la norme canadienne ICES-003.

## Mise au rebut du matériel électrique et électronique des particuliers

Applicable à l'Union européenne, la Norvège, l'Islande et le Liechtenstein : ce symbole sur le produit, ou dans le manuel et sur la garantie, et/ou sur son emballage, indique que l'appareil ne doit pas être traité comme un déchet ménager. Il doit être déposé dans un point de collecte qui recycle le matériel électrique et électronique.

En vous débarrassant correctement de ce produit, vous contribuez à éviter des conséquences préjudiciables pour l'environnement et la santé de l'homme, qui peuvent être provoquées en jetant ce produit de manière inappropriée.



# Sommaire

1	Sommaire.....	1
2	Présentation de l'objectif.....	2
3	Le montage de l'appareil sur une caméra.....	2
4	Le réglage de la distance focale de bride.....	3
5	La manipulation du diaphragme.....	5
6	La manipulation de la mise au point.....	6
7	La manipulation du zoom.....	7
	7.1 La manipulation manuelle.....	7
	7.2 La manipulation du cadrage rapide (La manipulation à l'aide d'un levier de contrôle de bascule de zoom).....	8
	7.3 La manipulation du zoom rapide.....	10
	7.4 La manipulation du régulateur automatique de la vitesse du zoom.....	11
	7.5 La manipulation de la limite du zoom.....	12
8	La manipulation du pré-réglage.....	14
	8.1 La manipulation du pré-réglage du zoom.....	15
	8.2 La manipulation du pré-réglage simultané du zoom et de la mise au point.....	15
9	La manipulation de la macro.....	16
10	La technologie de compensation de pompage (Fonction de BCT).....	17
11	Les autres fonctions.....	18
12	À propos du sélecteur de modes et de fonctions.....	19
13	Le réglage du diaphragme.....	23
14	Le montage et le démontage du pare-soleil de l'objectif.....	24
15	L'entretien et le contrôle technique.....	25
16	Disposition des bornes de connecteur.....	26
17	Les accessoires optionnels.....	27
18	Les spécifications.....	29

## ■ Schéma en annexe

Nom des éléments

Schéma externe

Mire de Siemens

Remarque: Il peut arriver que les schémas explicatifs du présent mode d'emploi soient différents de la forme de l'appareil que vous avez à votre disposition.

## 2. Présentation de l'objectif

Cet objectif est un objectif à zoom de type à monture à baïonnette qui a été conçu pour les caméras de télévision couleur.

## 3. Le montage de l'appareil sur une caméra

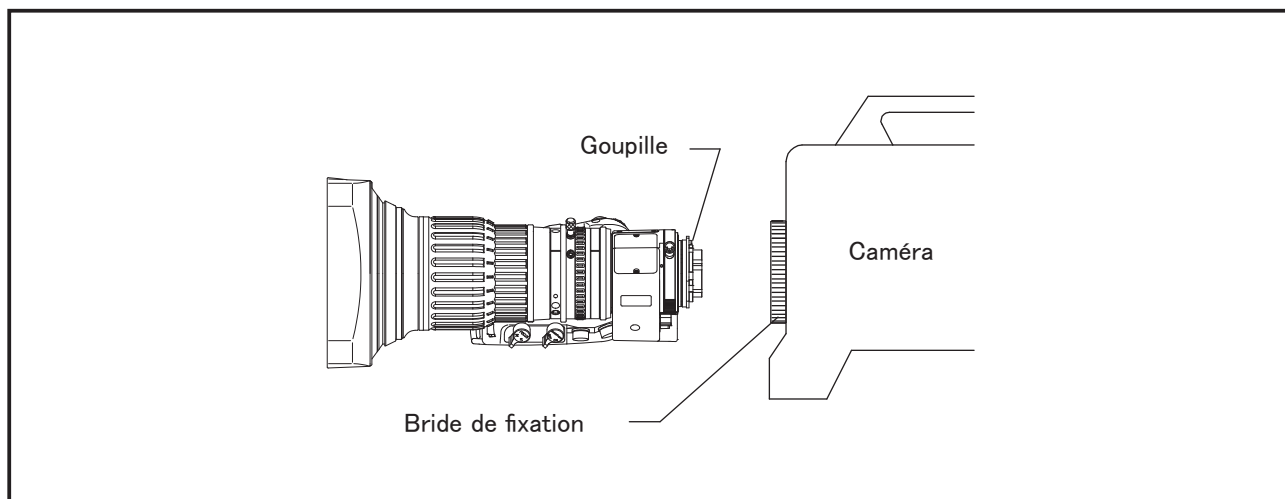

### ■ Le montage de l'appareil sur une caméra

Remarque: Veuillez impérativement couper l'alimentation de la caméra (position OFF) avant le montage de l'objectif sur la caméra.

⚠ **Avertissement** Veuillez effectuer soigneusement le montage et le blocage de l'appareil. Il pourrait provoquer de graves accidents en tombant lors de son utilisation dans des endroits élevés.

- Retirez le capuchon arrière de l'objectif.
- Faites tourner la bride de fixation de la caméra au maximum dans le sens inverse des aiguilles d'une montre.
- Veuillez adapter l'objectif à la monture de la caméra après avoir fermement positionné la goupille qui se trouve sur la monture de l'objectif dans le trou ou bien l'encoche qui est située sur la monture de la caméra.
- Faites tourner la bride de fixation de la caméra au maximum dans le sens des aiguilles d'une montre.
- Branchez le câble de l'objectif au connecteur pour le câble d'objectif de la caméra.

Remarque: Lorsque vous fixez l'objectif pour la première fois sur la caméra ou bien si vous le fixez sur une caméra différente, veuillez impérativement effectuer le réglage de la distance focale de bride. (veuillez consulter la page suivante)

## 4. Le réglage de la distance focale de bride

On appelle la distance focale de bride la distance entre la surface de la monture de l'objectif (la bride) et la surface où se forme l'image. Si la surface où se forme l'image de l'objectif et celle de la caméra ne correspondent pas, le point focal de l'objet pendant la manipulation du zoom sera décalé. Le réglage de la distance focale de bride est nécessaire afin d'éviter ce phénomène. Lorsque vous fixez l'objectif pour la première fois sur la caméra ou bien si vous le fixez sur une caméra différente, veuillez impérativement effectuer ce réglage.

### 4.1 Les objets et les conditions d'ouverture du diaphragme

#### 1. Les objets :

Veuillez découper et utiliser la «mire de Siemens», le schéma avec un motif des rayons en noir et blanc qui est imprimé à la fin de ce document.

#### 2. La distance des objets :

Environ 3 m

#### 3. L'ouverture du diaphragme :

Complètement ouverte ou bien dans une position aussi proche que possible de l'ouverture complète

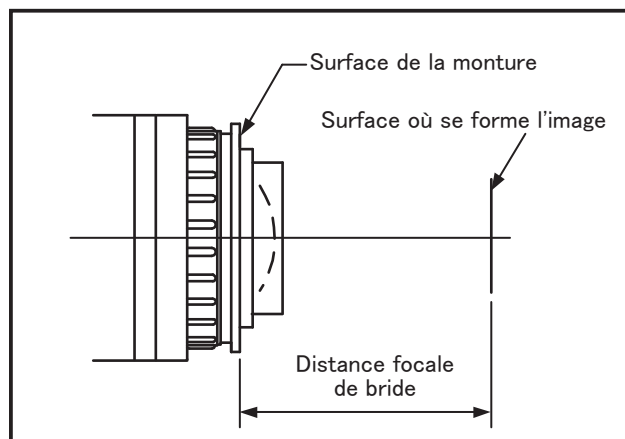

Remarque: en ouvrant l'ouverture du diaphragme, la profondeur de champ perd en profondeur et il devient possible de régler plus précisément le point focal. Veuillez effectuer les opérations de réglage le plus soigneusement possible afin d'obtenir un réglage correct de la distance focale de bride.

### 4.2 Réglages

Il faut monter l'objectif sur la caméra puis allumer la caméra et effectuer le réglage en regardant le moniteur de la caméra.

À ce moment-là, veuillez brancher le câble de l'objectif au connecteur pour le câble d'objectif de la caméra.

En ce qui concerne la méthode de manipulation de la mise au point et du zoom, veuillez consulter la section «Manipulation de la mise au point» et la section «Manipulation du zoom» (page 6 et 7).

- Desserrez le bouton de blocage F.f en le faisant tourner dans le sens inverse des aiguilles d'une montre.
- Réglez le zoom sur son extrémité grand-angle.
- Réglez le point focal en utilisant le bouton de blocage et en faisant tourner le bouton de réglage F.f. sur la mire de Siemens placée à une distance d'environ 3 m. La position dans laquelle le motif des rayons en noir et blanc est le plus clairement visible correspond à la position optimale du point focal.
- Réglez le zoom sur son extrémité téléobjectif.
- Réglez le point focal sur la mire de Siemens en manipulant la mise au point.
- Remplacez le zoom à son extrémité grand-angle et vérifiez si la position optimale du point focal qui a été réglée lors de la procédure «c» est conservée.
- Répétez les procédures ci-dessus de «b» à «f» 2 ou 3 fois.

(Si la position optimale du point focal est toujours conservée pour toutes les positions du zoom, c'est que la distance focale de bride est correctement réglée. Si le point focal est décalé, c'est que le réglage de la distance focale de bride est insuffisant. Dans ce cas-là, veuillez de nouveau répéter la procédure du réglage à partir de «b».)

- Finalement, resserrez le bouton de blocage F.f en le bloquant fermement.

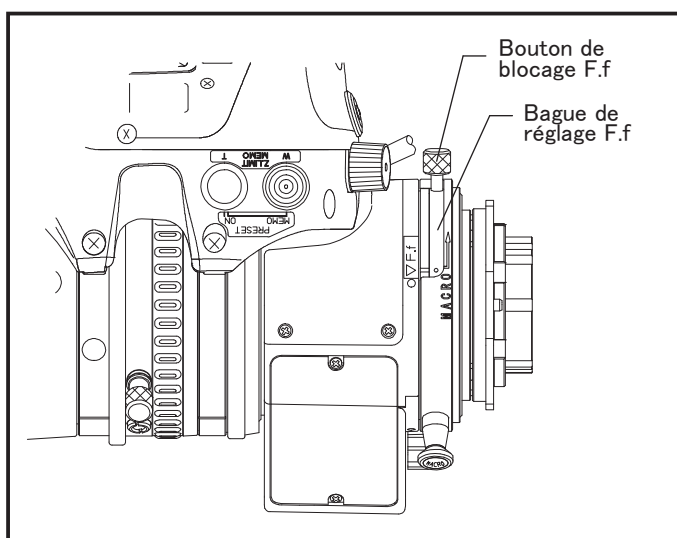

#### 4.3 Le réglage quand il est impossible d'obtenir une alimentation électrique

Quand il est impossible de faire autrement et qu'il est impossible d'obtenir l'alimentation électrique de l'objectif à partir du connecteur pour l'objectif de la caméra, veuillez effectuer le réglage en faisant tourner la molette de réglage de distance focale de bride (la molette de réglage F.f, situé à l'intérieur du cache) à l'aide des outils pointus.

Effectuez le réglage en suivant les procédures «b à c» en remplaçant la procédure «c» précitée par l'opération de rotation de la molette de réglage de distance focale de bride.

Après le réglage, veuillez remettre en place soigneusement le cache de l'appareil.

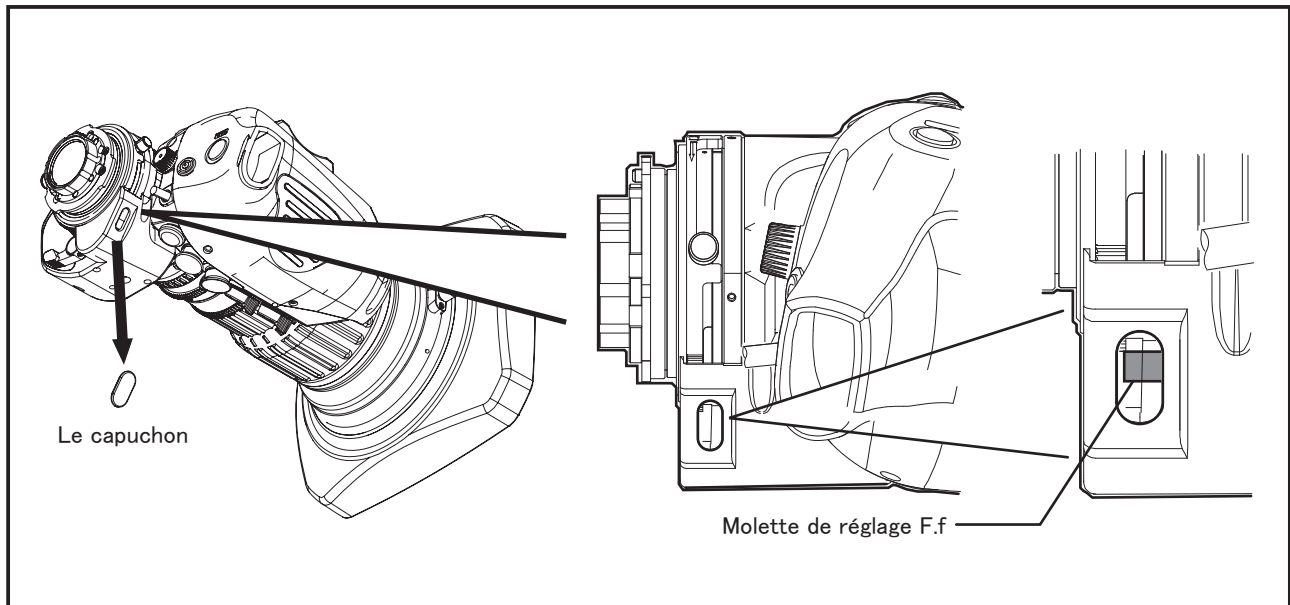

note



# Manipulation du diaphragme

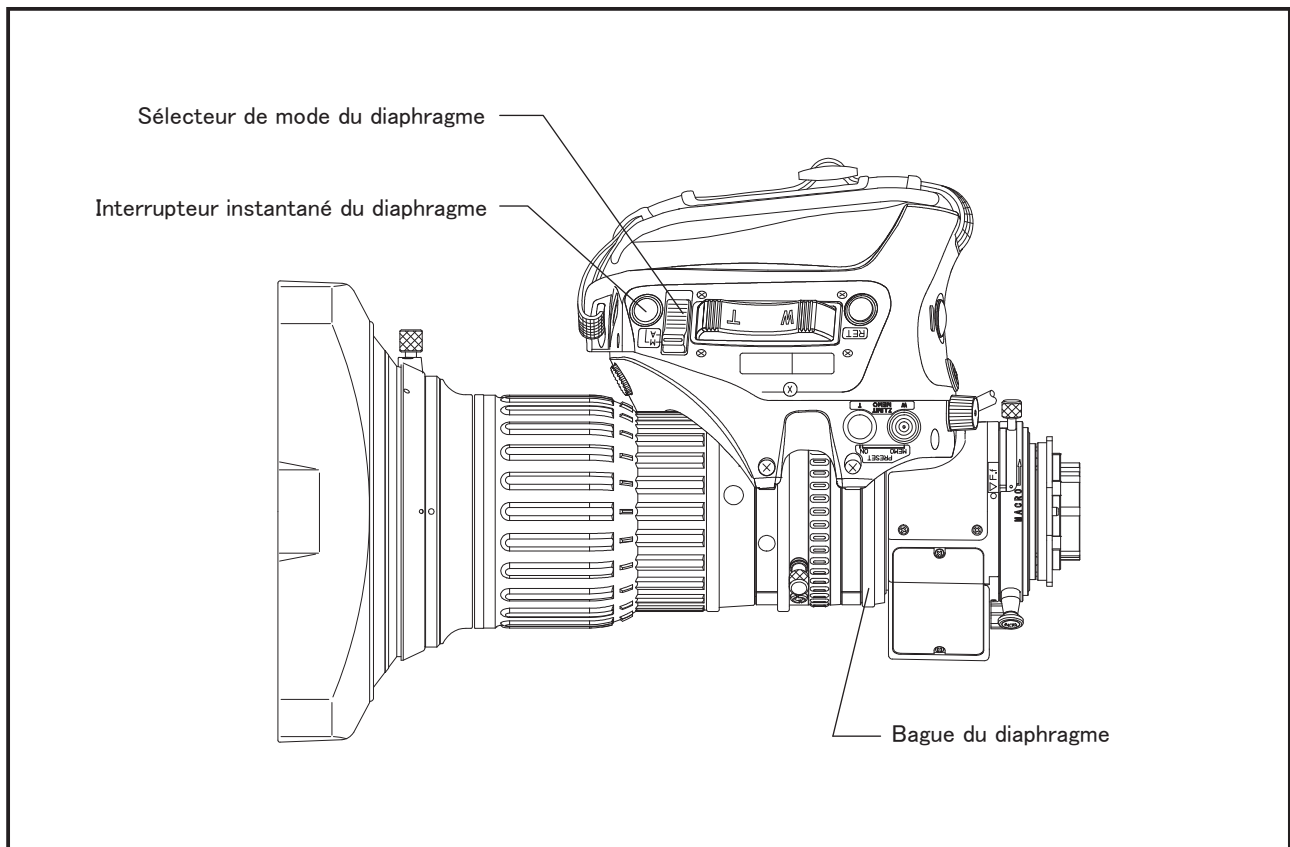

Il existe deux méthodes de manipulation du diaphragme, le mode automatique et le mode manuel.  
En ce qui concerne la méthode de manipulation de chaque méthode, veuillez consulter leur section respective.

## 5.1 Le mode automatique du diaphragme

Réglez le sélecteur de mode du diaphragme sur la position «A».

Le diaphragme se règle automatiquement en fonction de la luminosité de l'objet par le signal en provenance de la caméra.

## 5.2 Le mode manuel

- a. Réglez le sélecteur de mode du diaphragme sur la position «M».
- b. Réglez le diaphragme en tournant directement à la main la bague du diaphragme.

Quand vous faites tourner la bague dans le sens des aiguilles d'une montre quand vous regardez depuis la caméra, le diaphragme se referme et quand vous la faites tourner dans le sens inverse des aiguilles d'une montre, il s'ouvre.

**Remarque 1:** Même en mode manuel, si vous appuyez sur l'interrupteur instantané du diaphragme, celui-ci passe en mode automatique tant que vous appuyez sur l'interrupteur.

**Remarque 2:** En plaçant le sélecteur de position A-M du diaphragme (veuillez consulter la page 25) sur la position ON, il est possible d'inverser la position du mode automatique et du mode manuel du sélecteur de mode du diaphragme. Afin d'éviter toute confusion en cas d'inversion, veuillez prendre l'étiquette d'indication de mode qui est livrée avec l'objectif et veuillez la coller au-dessus de l'indication de mode de l'objectif.

## 6. Manipulation de la mise au point

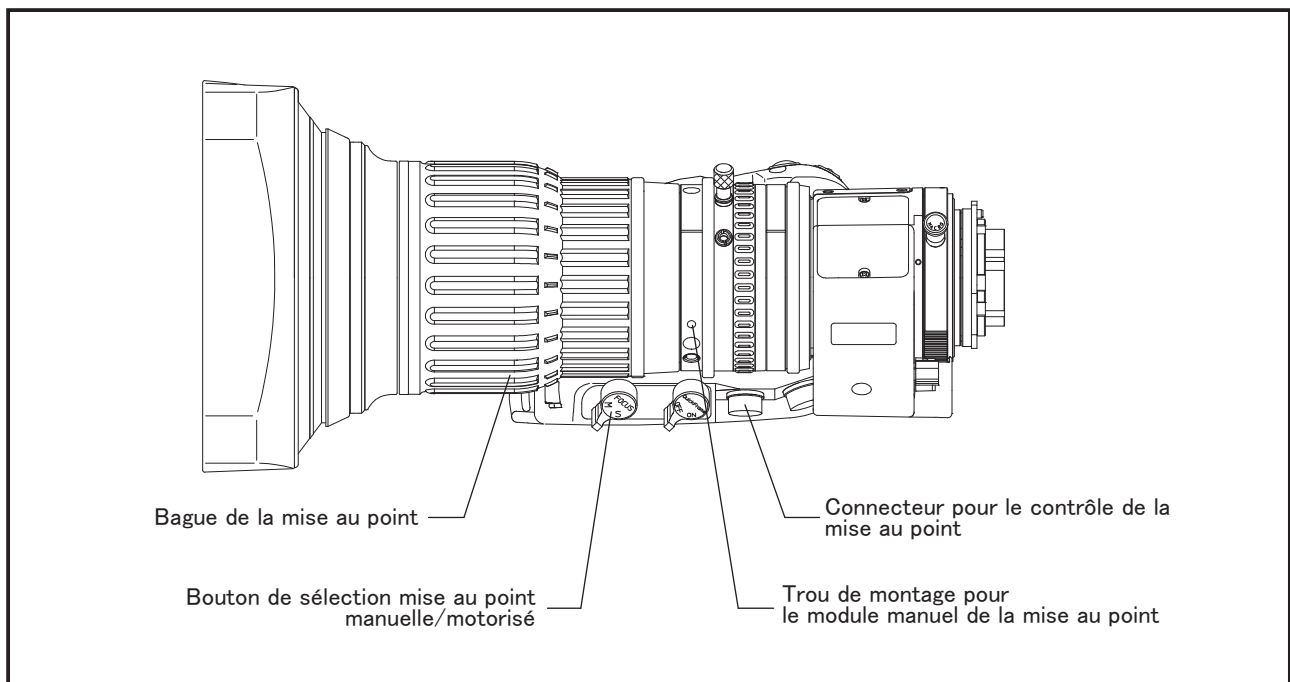

La mise au point est une opération permettant de faire la mise au point sur le sujet.

Réglez le point focal en faisant tourner la bague de mise au point.

Quand vous faites tourner la bague dans le sens des aiguilles d'une montre quand vous regardez depuis la caméra, le point focal se rapproche et quand vous la faites tourner dans le sens inverse des aiguilles d'une montre, il s'éloigne à l'infini.

Il est également possible d'effectuer les manipulations à distance en utilisant des accessoires vendus séparément.

Lors de l'utilisation d'accessoires pour la manipulation motorisée, veuillez régler le bouton de sélection mise au point manuelle/zoom motorisé sur la position «S».

note

## 7. Manipulation du zoom

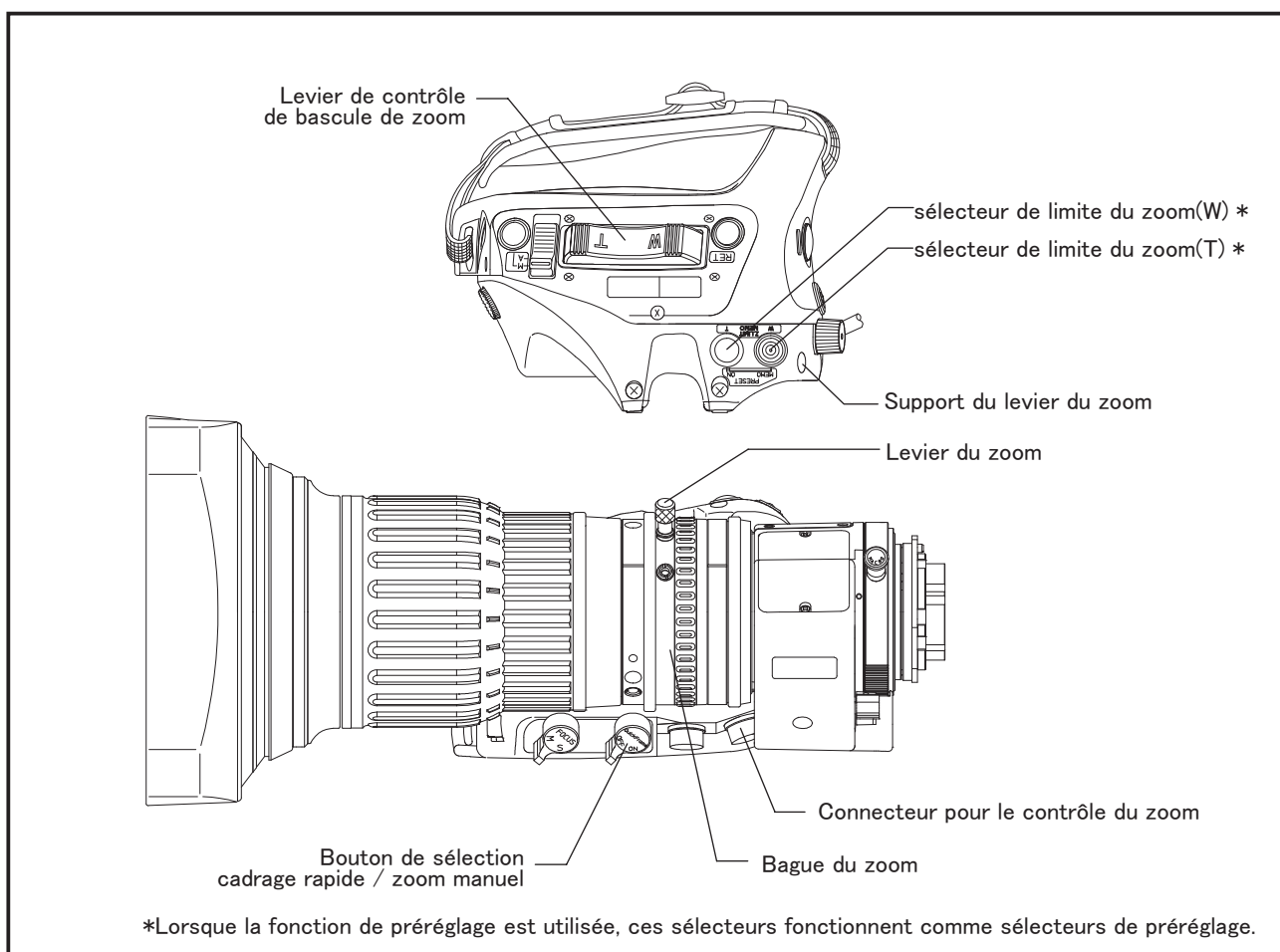

La manipulation du zoom est une opération qui modifie en permanence l'angle de vue du grand angle au téléobjectif. La manipulation du zoom peut être effectuée en fonction des 5 méthodes suivantes.

	Page
7.1 La manipulation manuelle .....	7
7.2 La manipulation du cadrage rapide (La manipulation à l'aide d'un levier de contrôle de bascule de zoom).....	8
7.3 La manipulation du zoom rapide .....	10
7.4 La manipulation du régulateur automatique de la vitesse du zoom .....	11
7.5 La manipulation de la limite du zoom .....	12

En ce qui concerne la méthode de manipulation de chaque méthode, veuillez consulter leur section respective. D'autre part, il est également possible d'effectuer les manipulations à distance en utilisant des accessoires vendus séparément.

### 7.1 La manipulation manuelle

- Réglez le bouton de sélection zoom motorisé/manuel sur la position «M».
- Utilisez le levier du zoom ou bien faites tourner directement manuellement la bague du zoom.  
Quand vous faites tourner la bague dans le sens des aiguilles d'une montre quand vous regardez depuis la caméra, le zoom est actionné dans la direction de l'extrémité grand-angle et quand vous la faites tourner dans le sens inverse des aiguilles d'une montre, il est actionné dans la direction de l'extrémité téléobjectif.  
(Si vous faites tourner directement la bague du zoom, démontez le levier du zoom pour que l'opération soit plus facile à effectuer. Si vous démontez le levier du zoom, veuillez fixer le levier du zoom qui a été démonté sur son support afin d'éviter de le perdre.)

## 7.2 La manipulation du cadrage rapide (La manipulation à l'aide d'un levier de contrôle de bascule de zoom)

En fonctionnement cadrage rapide, la transition du mode de fonctionnement motorisé au mode de fonctionnement manuel et inversement peut s'effectuer sans changement de fonctionnement.

Ainsi, après avoir effectué une prise de vue manuelle, il est possible de revenir rapidement à la manipulation motorisée.

### Le mode d'utilisation

- a. Réglez le bouton de sélection cadrage rapide / zoom manuel sur la position «ON».
- b. Pour la manipulation motorisée, appuyez sur le levier de contrôle de bascule de zoom vers le T ou vers le W. Pour le fonctionnement manuel, tournez la bague du zoom directement ou utilisez le levier du zoom. (Le mode change automatiquement de motorisé à manuel et inversement, sans manipulation de changement de mode.)
  - En manipulation motorisée, appuyez sur le levier vers le T pour que le zoom se déplace vers l'extrémité téléobjectif, et appuyez sur le levier vers le W pour que le zoom se déplace vers l'extrémité grand-angle. En modifiant la profondeur à laquelle le levier est enfoncé, vous modifiez la vitesse du zoom. Il accélère en l'enfonçant profondément et il ralentit en le relâchant.  
**Remarque:** Si la fonction de limite du zoom est utilisée, le zoom s'arrête à la position de limite du zoom.  
Dans ce cas, le zoom peut ne pas atteindre l'extrémité téléobjectif ou l'extrémité grand-angle.
  - En fonctionnement manuel, la rotation dans le sens des aiguilles d'une montre de la bague du zoom, vue depuis le côté de la caméra, déplace le zoom vers le côté grand-angle, et la rotation dans le sens contraire le déplace vers le côté téléobjectif.

### <Contrôle du couple de zoom>

La manipulation du bouton de réglage du couple de zoom (voir page suivante) permet de changer le couple de manipulation de la bague du zoom en fonctionnement manuel pour satisfaire les besoins de l'utilisateur.

Tournez le bouton vers LOW pour actionner la bague du zoom avec le couple le plus bas, et tournez le bouton vers HIGH pour actionner la bague du zoom avec le couple le plus élevé.

**Remarque:** Si la caméra ne fournit aucune alimentation à l'objectif, il est impossible de contrôler le couple de zoom.

### <Le réglage de la vitesse maximale du zoom>

En manipulant le bouton de réglage de la vitesse maximale du zoom (veuillez consulter la page 19), il est possible de régler de manière optionnelle la vitesse maximale du zoom selon 7 niveaux.

La vitesse accélère en tournant le bouton dans le sens des aiguilles d'une montre.

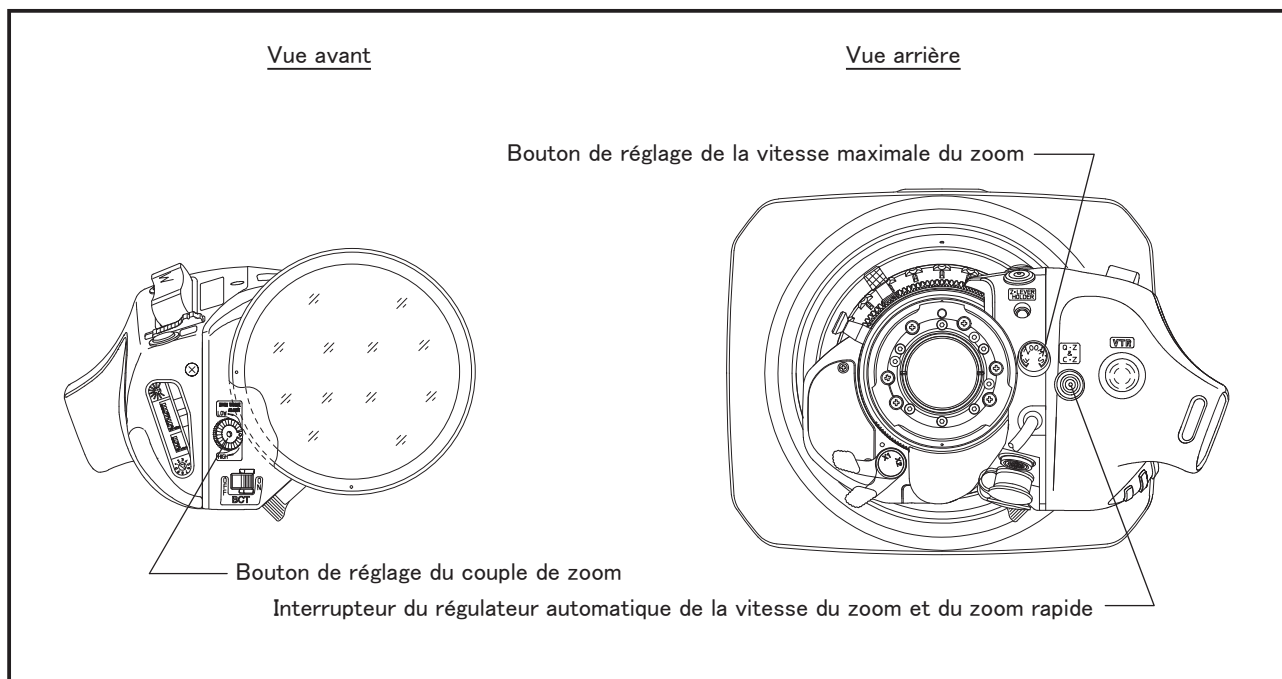

### 7.3 À propos de la désactivation/activation du réglage de la fonction de cadrage rapide

La fonction de cadrage rapide dont cet objectif est doté doit être réglée sur «désactivée» lorsque le zoom est contrôlé par une méthode de contrôle de la position.

Ce réglage peut être effectué avec le sélecteur cadrage rapide ON/OFF. Réglez ce sélecteur sur «OFF» pour positionner la fonction de cadrage rapide sur «désactivée». (veuillez consulter la page 20)

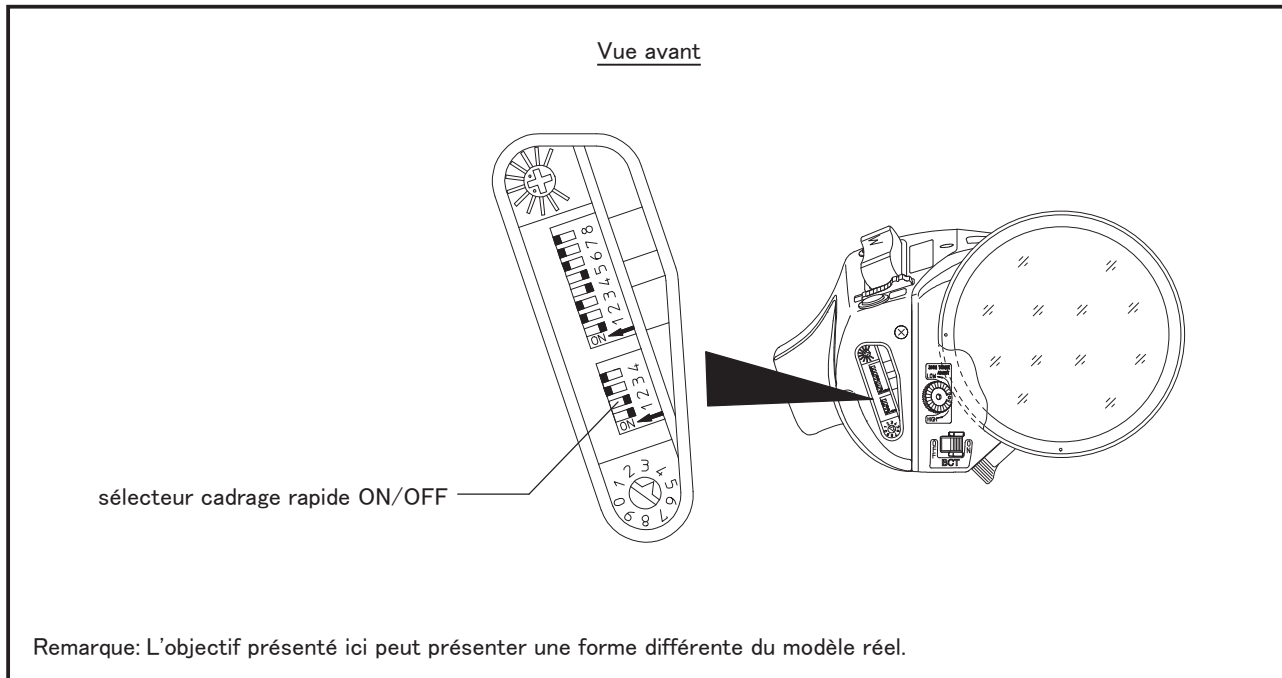

note

### 7.3 La manipulation du zoom rapide

En manipulant le zoom en mode rapide, il est possible d'amener rapidement le zoom jusqu'à son extrémité téléobjectif. Il est possible de l'utiliser efficacement dans les situations suivantes.

- Lorsque vous souhaitez rapidement amener le zoom jusqu'à son extrémité téléobjectif afin de régler correctement le point focal.
- Lorsque vous souhaitez vérifier rapidement la composition quand vous avez effectué un zoom.

Remarque: Si la fonction de limite du zoom est utilisée, le zoom s'arrête à la position de limite du zoom.

Dans ce cas, le zoom peut ne pas atteindre l'extrémité téléobjectif ou l'extrémité grand-angle.

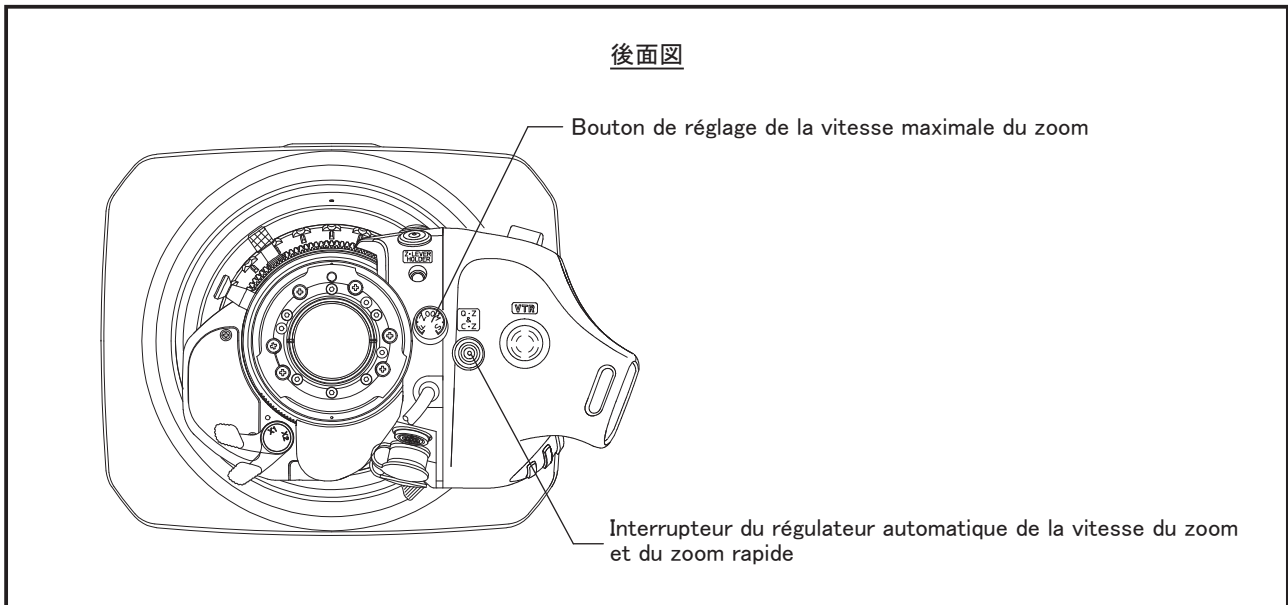

#### Le mode d'utilisation

- Réglez le bouton de sélection cadrage rapide/zoom manuel sur la position «ON».
- Continuez à appuyer sur l'interrupteur du régulateur automatique de la vitesse du zoom et du zoom rapide jusqu'à ce que le zoom se retrouve à son extrémité téléobjectif.
- Vérifiez le réglage correct du point focal ou de la composition en restant appuyé sur l'interrupteur du régulateur automatique de la vitesse du zoom et du zoom rapide.
- Relâchez l'interrupteur du régulateur automatique de la vitesse du zoom et du zoom rapide.
  - Le zoom retrouve rapidement sa position initiale.(En appuyant une nouvelle fois sur l'interrupteur du régulateur automatique de la vitesse du zoom et du zoom rapide avant que le zoom ne retrouve sa position initiale, le zoom démarre de nouveau en mode zoom rapide. En relâchant l'interrupteur, le zoom retrouve rapidement sa position initiale.)

**Remarque 1:** En réglant le sélecteur de modes et de fonctions (veuillez consulter la page 19), il est également possible d'utiliser l'interrupteur de retour ou l'interrupteur de magnétoscope en tant qu'interrupteur du régulateur automatique de la vitesse du zoom et du zoom rapide.

**Remarque 2:** La vitesse du zoom lors de la manipulation en mode zoom rapide n'est pas liée à la position réglée du bouton de réglage de la vitesse maximale du zoom, c'est la vitesse maximale.

**Remarque 3:** En restant appuyé sur le levier de contrôle de bascule de zoom et en appuyant sur l'interrupteur du régulateur automatique de la vitesse du zoom et du zoom rapide, le zoom passe en fonctionnement de régulateur automatique de la vitesse du zoom. La manipulation du zoom rapide est impossible.

note

#### 7.4 La manipulation du régulateur automatique de la vitesse du zoom

Il s'agit d'une manipulation qui permet au zoom de se déplacer à vitesse constante jusqu'à l'extrémité téléobjectif ou bien l'extrémité grand-angle. Il est possible d'utiliser efficacement cette fonction lorsque vous souhaitez maintenir une basse vitesse de zoom.

**Remarque:** Si la fonction de limite du zoom est utilisée, le zoom s'arrête à la position de limite du zoom. Dans ce cas, le zoom peut ne pas atteindre l'extrémité téléobjectif ou l'extrémité grand-angle.

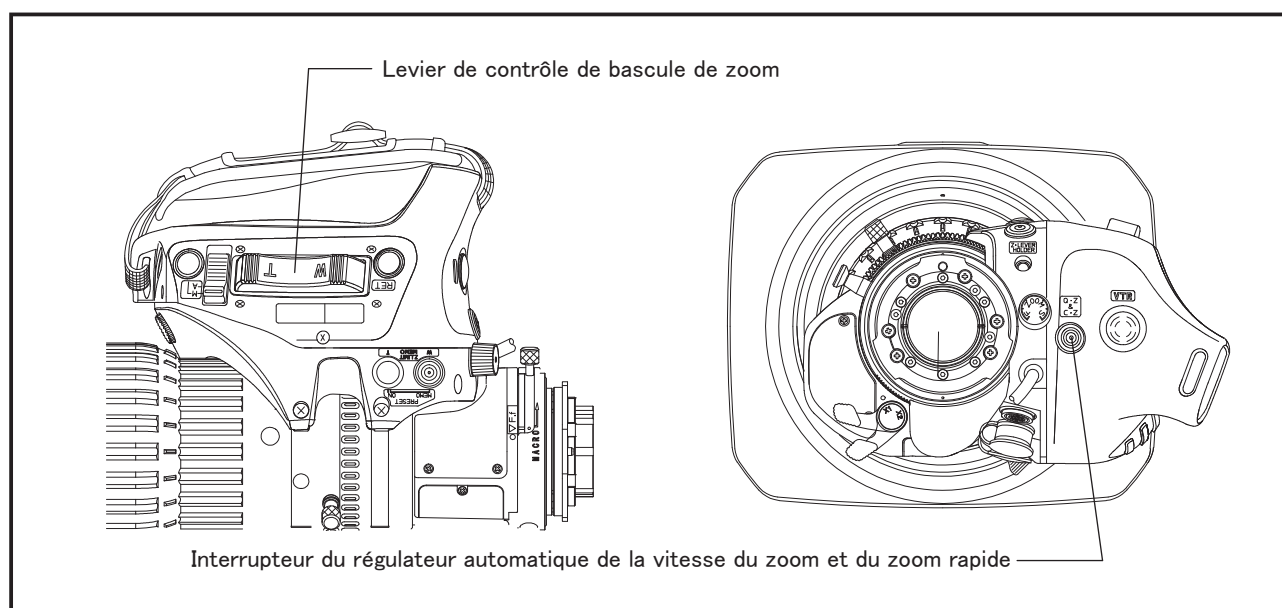

#### Le mode d'utilisation

- a. Réglez le bouton de sélection cadrage rapide/zoom manuel sur la position «ON».
- b. Appuyez sur le levier de contrôle de bascule de zoom pour régler la vitesse de zoom.
- c. Restez appuyé sur le levier de contrôle de bascule de zoom et appuyez sur l'interrupteur du régulateur automatique de la vitesse du zoom et du zoom rapide.
  - La fonction de régulateur automatique de la vitesse du zoom s'active.
- d. Relâchez le levier de contrôle de bascule de zoom.
  - Le zoom continue en direction de l'extrémité téléobjectif ou de l'extrémité grand-angle à la vitesse qu'il avait lorsque vous avez appuyé sur l'interrupteur du régulateur automatique de la vitesse du zoom et du zoom rapide.

**Remarque:** En réglant le sélecteur de modes et de fonctions (veuillez consulter la page 19), il est également possible d'utiliser l'interrupteur de retour ou l'interrupteur de magnétoscope en tant qu'interrupteur du régulateur automatique de la vitesse du zoom et du zoom rapide.

#### Méthode d'annulation

Les 3 méthodes suivantes permettent d'annuler la fonction de régulateur automatique de la vitesse du zoom.

1. Appuyez sur le levier de contrôle de bascule de zoom dans la direction du mouvement du zoom.
  - Lorsque la profondeur à laquelle vous appuyez sur le levier de contrôle de bascule de zoom dépasse la profondeur à laquelle vous avez appuyé afin de régler la fonction de régulateur automatique de la vitesse du zoom, la fonction de régulateur automatique de la vitesse du zoom s'annule. Après cette annulation, le zoom se poursuit dans la même direction qu'il avait avant l'annulation. (Avec cette méthode, il est possible d'annuler la fonction de régulateur automatique de la vitesse du zoom tout en maintenant un déplacement du zoom en douceur.)
2. Appuyez sur le levier de contrôle de bascule de zoom dans la direction opposée à celle du mouvement du zoom.
  - La fonction de régulateur automatique de la vitesse du zoom est immédiatement annulée et le zoom se poursuit dans la direction opposée à celle qu'il avait avant l'annulation.
3. Appuyez sur l'interrupteur du régulateur automatique de la vitesse du zoom et du zoom rapide.
  - La fonction de régulateur automatique de la vitesse du zoom est immédiatement annulée et le zoom s'arrête.

## 7.5 La manipulation de la limite du zoom

Il est possible d'utiliser la fonction de limite du zoom pendant la manipulation motorisée.

(Le réglage de la position de la limite du zoom est effectué manuellement.)

En utilisant cette fonction, il est possible d'actionner le zoom uniquement dans la plage nécessaire en limitant à la fois les mouvements du zoom dans la direction de l'extrémité téléobjectif et dans celle de l'extrémité grand-angle.

**Remarque:** Lorsque la fonction de limite du zoom est utilisée, il est impossible d'utiliser la fonction de préréglage.

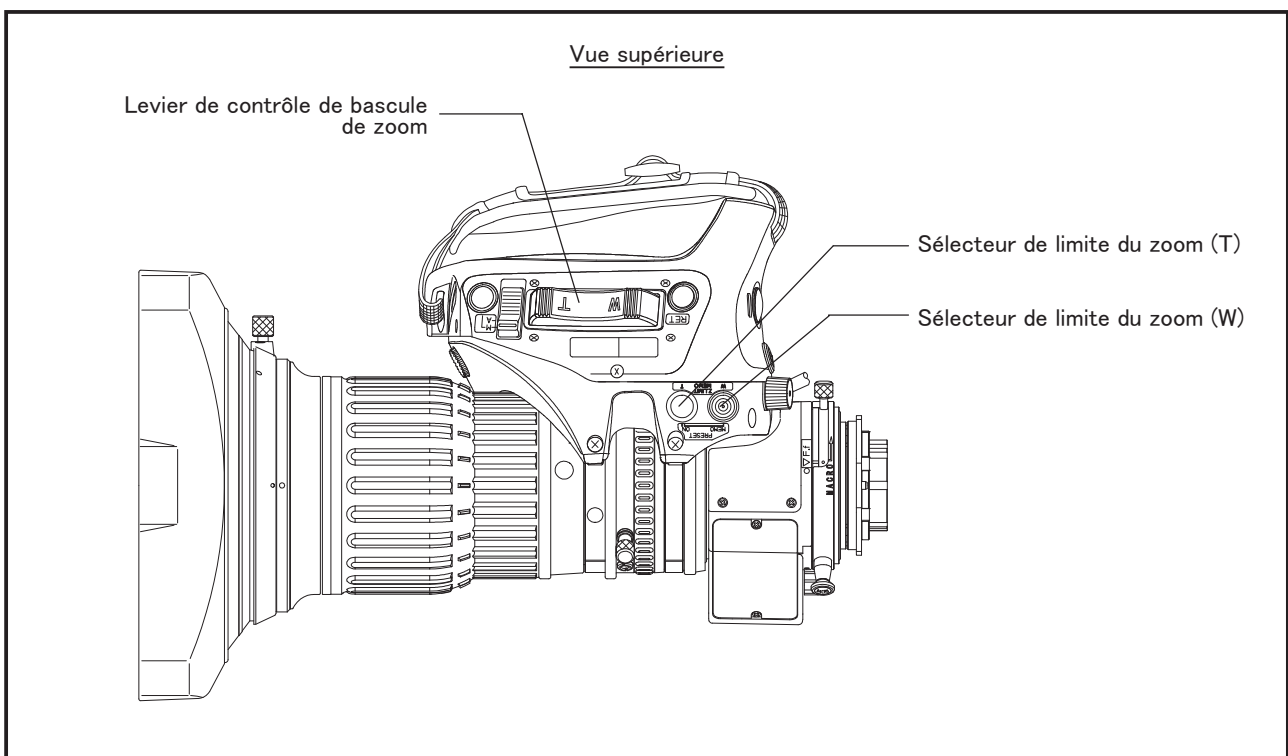
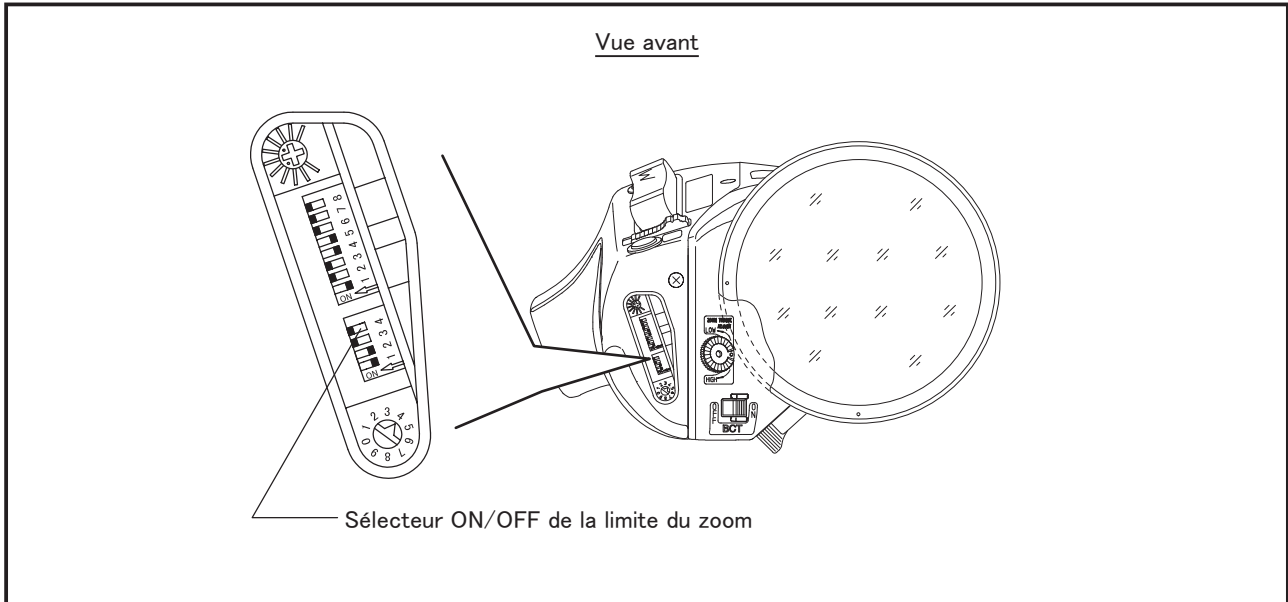



## ■ Le réglage de la position de la limite du zoom

- Si le sélecteur ON/OFF de la limite du zoom est réglé sur la position «OFF», déplacez-le sur la position «ON».
- Déplacez le zoom en fonctionnement manuel ou motorisé (voir la Remarque 3), et arrêtez-le à la position voulue comme position de limite du zoom vers l'extrémité téléobjectif.
- Appuyez sur le sélecteur de limite du zoom (T) pendant quelques secondes.
  - La position de la limite du zoom est réglée à l'extrémité téléobjectif.
- Déplacez le zoom en fonctionnement manuel ou motorisé (voir la Remarque 3), et arrêtez-le à la position voulue comme position de limite du zoom vers l'extrémité grand-angle.
- Appuyez sur le sélecteur de limite du zoom (W) pendant quelques secondes.
  - La position de la limite du zoom est réglée à l'extrémité grand-angle.

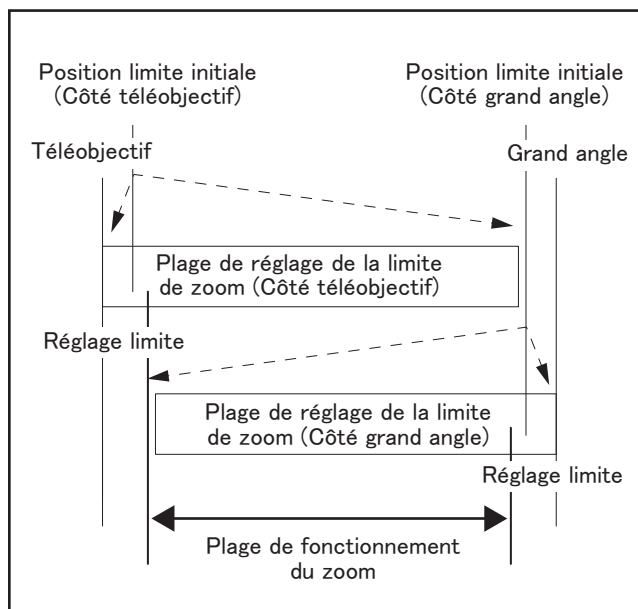

Remarque 1: À la sortie de l'usine, la limite du zoom est réglée sur l'extrémité téléobjectif et sur l'extrémité grand-angle.

Remarque 2: L'ordre dans lequel le réglage de l'extrémité téléobjectif et l'extrémité grand-angle sont effectués n'est pas important.

Remarque 3: Lors du réglage de la position de la limite du zoom à l'extrémité grand-angle, il est impossible de la régler au-delà de la position de la limite du zoom à l'extrémité téléobjectif. Il en est de même pour l'extrémité téléobjectif.

Remarque 4: En cas de nouveau réglage des positions de limite du zoom, s'il est nécessaire de régler une position limite au-delà de la position de limite du zoom précédemment réglée, déplacez le zoom selon l'une des méthodes suivantes.

- En manipulation manuelle, faites tourner la bague du zoom.
- En appuyant sur le sélecteur de limite de zoom vers le côté de la nouvelle position de limite du zoom à régler, utilisez le zoom en manipulation motorisée.

Remarque 5: La position de la limite du zoom qui a été réglée est conservée même en plaçant le sélecteur ON/OFF de la limite du zoom sur la position OFF. En outre, elle est également conservée même en coupant l'alimentation électrique de l'objectif.

## ■ La manipulation de la limite du zoom

- Si le bouton de sélection cadrage rapide/zoom manuel est réglé sur la position «OFF», déplacez-le sur la position «ON».
- Si le sélecteur ON/OFF de la limite du zoom est réglé sur la position «OFF», déplacez-le sur la position «ON».
- Manipulez le levier de contrôle de bascule de zoom pour actionner le zoom.
  - En appuyant de manière continue sur le levier dans la direction «T», le zoom progresse jusqu'à la position de la limite du zoom à l'extrémité téléobjectif puis s'arrête.
  - En appuyant de manière continue sur le levier dans la direction «W», le zoom progresse jusqu'à la position de la limite du zoom à l'extrémité grand-angle puis s'arrête.

**Remarque 1:** Quand la position du zoom avant la manipulation de la limite du zoom se situe à l'extérieur de la plage de la limite du zoom entre l'extrémité téléobjectif et l'extrémité grand-angle, en manipulant le levier de contrôle de bascule de zoom, le zoom peut se déplacer dans la direction de la limite du zoom mais il ne peut pas se déplacer dans la direction opposée.

**Remarque 2:** Quand une unité de report de zoom optique qui est équipé d'une fonction de limite du zoom est branchée à l'objectif, le mode de fonctionnement de la fonction de limite du zoom diffère en fonction du type (des spécifications numériques ou des spécifications non numériques) de cette unité.

- Dans le cas de spécifications numériques, la fonction de limite du zoom devient effective du côté de l'unité de report de zoom optique. La fonction de limite du zoom de l'objectif ne fonctionne pas.
- Dans le cas de spécifications non numériques, la fonction de limite du zoom devient effective simultanément du côté de l'unité de report de zoom optique et du côté de l'objectif. Dans ce cas, veuillez placer la fonction de limite du zoom en position «OFF» sur l'un des deux appareils afin d'éviter toute confusion.

## 8. Manipulation du préréglage

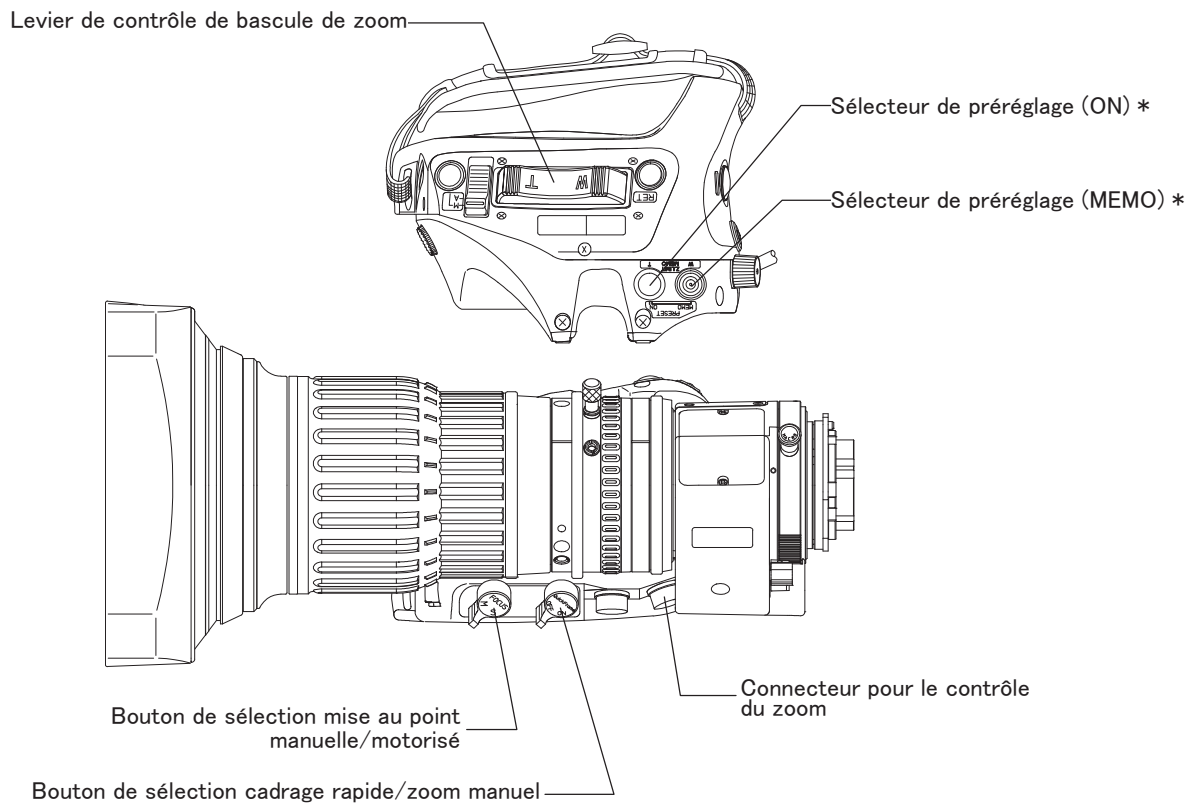

\*Lorsque la fonction de limite du zoom est utilisée, ces sélecteurs fonctionnent comme sélecteurs de limite du zoom.

L'opération prédéfinie est une opération qui actionne rapidement le zoom uniquement ou le zoom et la mise au point simultanément sur la position définie.

La manipulation du préréglage peut être exécutée selon les deux modes suivants.

	Page
8.1 La manipulation du préréglage du zoom .....	15
8.2 La manipulation du préréglage simultané du zoom et de la mise au point .....	15

En ce qui concerne la méthode de manipulation de chaque méthode, veuillez consulter leur section respective.

Il est également possible d'effectuer les manipulations à distance en utilisant des accessoires vendus séparément.

## 8.1 La manipulation du préréglage du zoom

Dans ce fonctionnement, il est possible de déplacer le zoom jusqu'à une position prédéfinie.

### 8.1.1 Réglage du mode de manipulation du préréglage du zoom

- a. Réglez le sélecteur de préréglage ON/OFF (reportez-vous à la page 19) sur ON.  
(Le sélecteur a été mis en position ON en usine.)
- b. Réglez le sélecteur de fonction (reportez-vous à la page 20) sur OFF.  
(Le sélecteur a été mis en position OFF en usine.)
- c. Réglez le bouton de sélection cadrage rapide/zoom manuel sur la position «ON».

### 8.1.2 Stockage de la position préréglée

- a. Réglez la position du zoom en manipulant le levier de contrôle de bascule de zoom.
- b. Tout en appuyant sur le sélecteur de préréglage (MÉMOIRE), appuyez sur le sélecteur de préréglage (ON).

### 8.1.3 Rappel de la prise de vue préréglée

Appuyez sur le sélecteur de préréglage (ON).

- Le zoom se déplace jusqu'à la position prédéfinie, puis s'arrête.  
(Il est possible de changer la vitesse de rappel de prise de vue avec le bouton de réglage de la vitesse maximale du zoom.)

## 8.2 La manipulation du préréglage simultané du zoom et de la mise au point

Dans ce fonctionnement, il est possible de déplacer le zoom et la mise au point jusqu'à leurs positions prédéfinies.

### 8.2.1 Installation d'accessoires optionnels

Pour la manipulation du préréglage simultané du zoom et de la mise au point, l'accessoire optionnel suivant est requis.

Pour l'installer sur l'objectif, reportez-vous à son mode emploi.

- L'unité de report de commande de la mise au point (EPD-4A-Exx)

### 8.2.2 Réglage du mode de manipulation du préréglage simultané du zoom et de la mise au point

- a. Réglez le sélecteur de préréglage ON/OFF (reportez-vous à la page 19) sur ON.  
(Le sélecteur a été mis en position ON en usine.)
- b. Réglez le sélecteur de fonction (reportez-vous à la page 20) sur ON.  
(Le sélecteur a été mis en position OFF en usine.)
- c. Réglez le bouton de sélection cadrage rapide/zoom manuel sur la position «ON».
- d. Réglez le bouton de sélection mise au point motorisée/manuelle sur la position «S».

### 8.2.3 Stockage de la position préréglée

- a. Réglage de la position du zoom  
Réglez la position du zoom en manipulant le levier de contrôle de bascule de zoom de l'objectif.
- b. Réglage de la position de la mise au point  
Réglez la position de mise au point en actionnant le bouton de contrôle de la mise au point de l'unité de report de commande de position de la mise au point.
- c. Tout en appuyant sur le sélecteur de préréglage (MÉMOIRE) de l'objectif, appuyez sur le sélecteur de préréglage (ON).  
Remarque: Cette fonction ne fonctionnera pas si le bouton de sélection servo / manuel de focus est réglé sur manuel.

### 8.2.4 Rappel de la prise de vue préréglée

Appuyez sur le sélecteur de préréglage (ON) de l'objectif.

- Le zoom et la mise au point se déplacent jusqu'à leurs positions prédéfinies, puis s'arrêtent.  
Le zoom et la mise au point démarrent et s'arrêtent simultanément.  
(Il est possible de changer la vitesse de rappel de prise de vue avec le bouton de réglage de la vitesse maximale du zoom.)

## 9. La manipulation de la macro

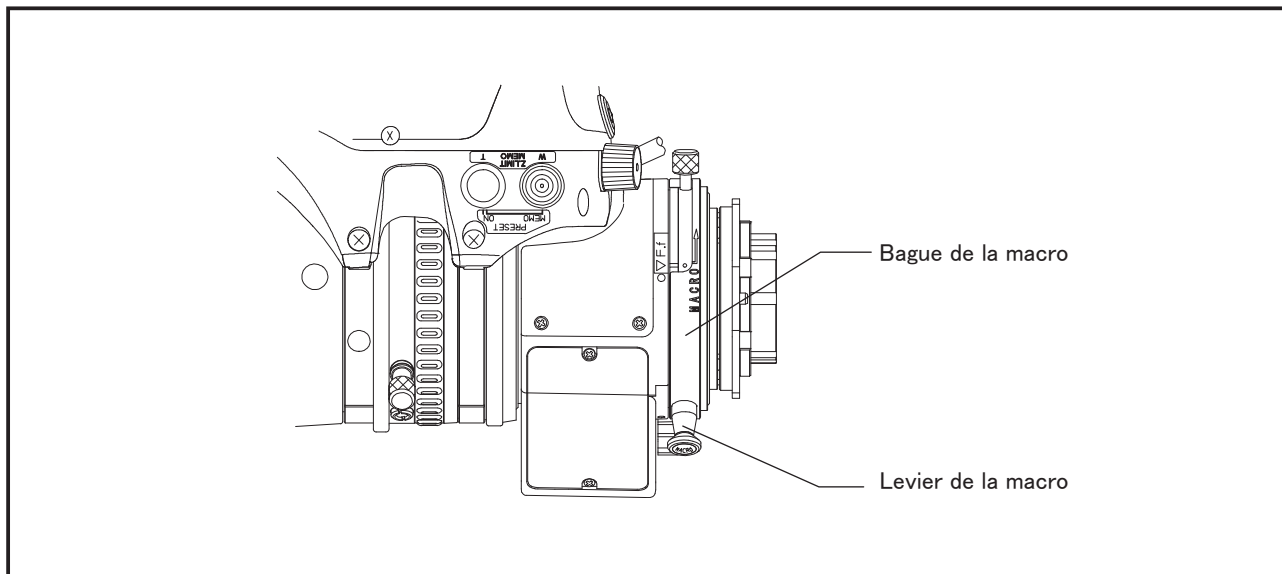

La manipulation de la macro (prise de vue de près) est effectuée de la manière suivante.

**Remarque:** Avant la manipulation de la macro, positionnez le sélecteur ON/OFF de la limite de zoom sur «OFF».

### 9.1 La manipulation de la macro

- Faites tourner la bague de la mise au point au maximum vers l'infini.
- Tout en tirant le levier de la macro, faites tourner la bague de la macro au maximum dans le sens de la flèche.
- Réglez le point focal en manipulant le zoom.

**Remarque:** Il est possible de effectuer des prises de vue même quand la bague de la macro est en position intermédiaire.

Dans ce cas, la distance de prises de vue minimale et la plage de prise de vue prennent une valeur intermédiaire entre celle d'une prise de vue normale et celle d'une prise de vue macro.

### 9.2 La méthode d'annulation

Faites tourner la bague de la macro dans la direction opposée de la flèche jusqu'à ce que le levier de la macro retrouve automatiquement sa position initiale.

MEMO

## 10. Technologie de compensation de pompage (BCT)

Cet objectif est équipé de fonctions qui sont destinées à corriger les modifications de l'angle de champ qui apparaissent lors de la manipulation de la mise au point.

(Cette fonction s'appelle "Breathing Compensation Technology: BCT" en anglais.)

Lorsque vous utilisez cette fonction, activez le commutateur ON / OFF de technologie de compensation de pompage (BCT) situé à l'avant de l'objectif.

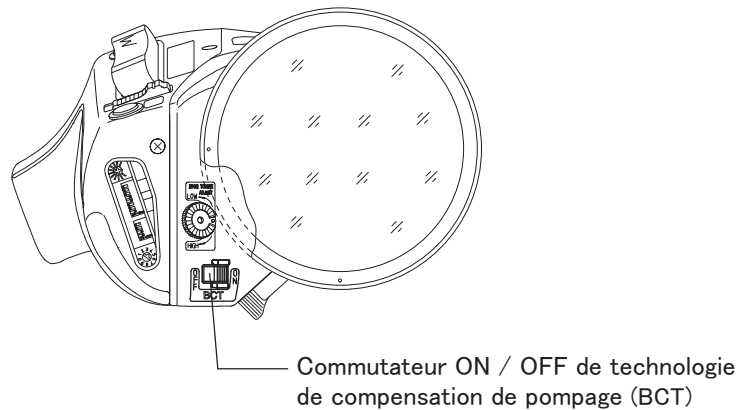

note

## 11. Les autres fonctions

### 11.1 Le levier de basculement du multiplicateur

En faisant tourner ce levier de basculement et en positionnant la mention «x 2» en face de l'indicateur, le multiplicateur intégrée rentre dans le trajet optique.

### 11.2 L'interrupteur du magnétoscope (VTR)

Il s'agit de l'interrupteur qui permet de manipuler les fonctions lecture/arrêt du magnétoscope qui est branché à la caméra.

Il suffit d'appuyer sur l'interrupteur pour passer de lecture à arrêt.

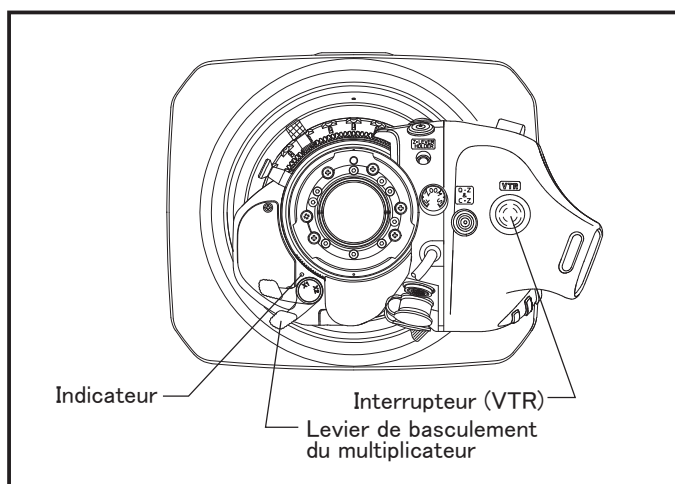

Remarque 1: L'interrupteur du magnétoscope peut être utilisé si la caméra prend en charge la fonction d'interrupteur de magnétoscope.

Remarque 2: En modifiant le réglage du sélecteur de modes et de fonctions, les fonctions de cet interrupteur deviennent les fonctions de l'interrupteur du zoom rapide ou du régulateur automatique de la vitesse du zoom et du zoom rapide. (Veuillez consulter la page 19)

### 11.3 L'interrupteur de retour (RET)

Ceci est un commutateur qui affiche une image dans le viseur de caméra.

Quand cet interrupteur est enfoncé, il est possible de voir le retour des images vidéos dans le viseur de la caméra.

Remarque 1: L'interrupteur de retour peut être utilisé si la caméra prend en charge la fonction d'interrupteur de retour.

Remarque 2: En modifiant le réglage du sélecteur de modes et de fonctions, les fonctions de cet interrupteur deviennent les fonctions de l'interrupteur du zoom rapide ou du régulateur automatique de la vitesse du zoom et du zoom rapide. (Veuillez consulter la page 19)

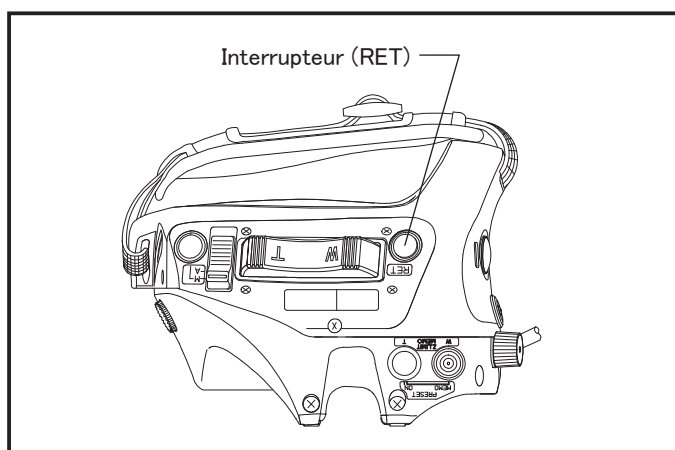

### 11.4 Le connecteur d'extension

Les 2 utilisations suivantes de ce connecteur sont possibles.

- (1) Lors du contrôle de l'objectif en utilisant un ordinateur individuel.
- (2) Lors de l'utilisation de l'objectif en tant que système virtuel.  
(Il en sort le signal de l'encodeur.)

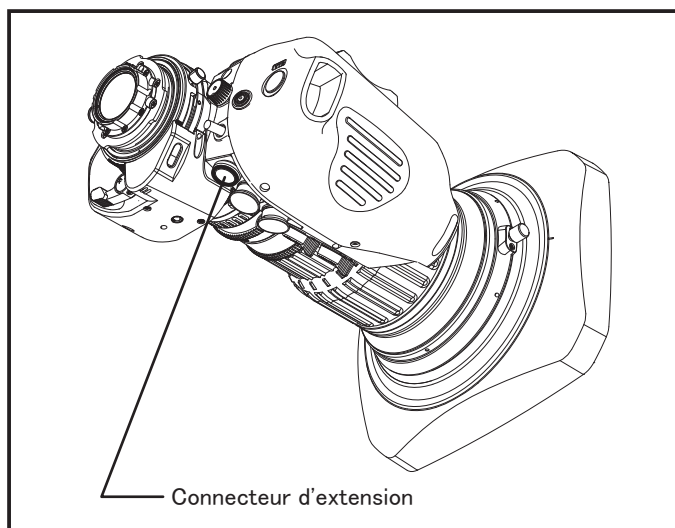

## 12. À propos du sélecteur de modes et de fonctions

Tous les interrupteurs qui sont installés sur cet objectif permettent d'utiliser et de commuter les fonctions qui sont réglées par ces interrupteurs.

Pour modifier les fonctions, il faut modifier les réglages du «sélecteur de modes et de fonctions» situé sur la face avant de l'unité motrice. Il est possible de manipuler ce «sélecteur de modes et de fonctions» en retirant le bouchon de caoutchouc ovale qui est situé sur la face avant de l'unité motrice.

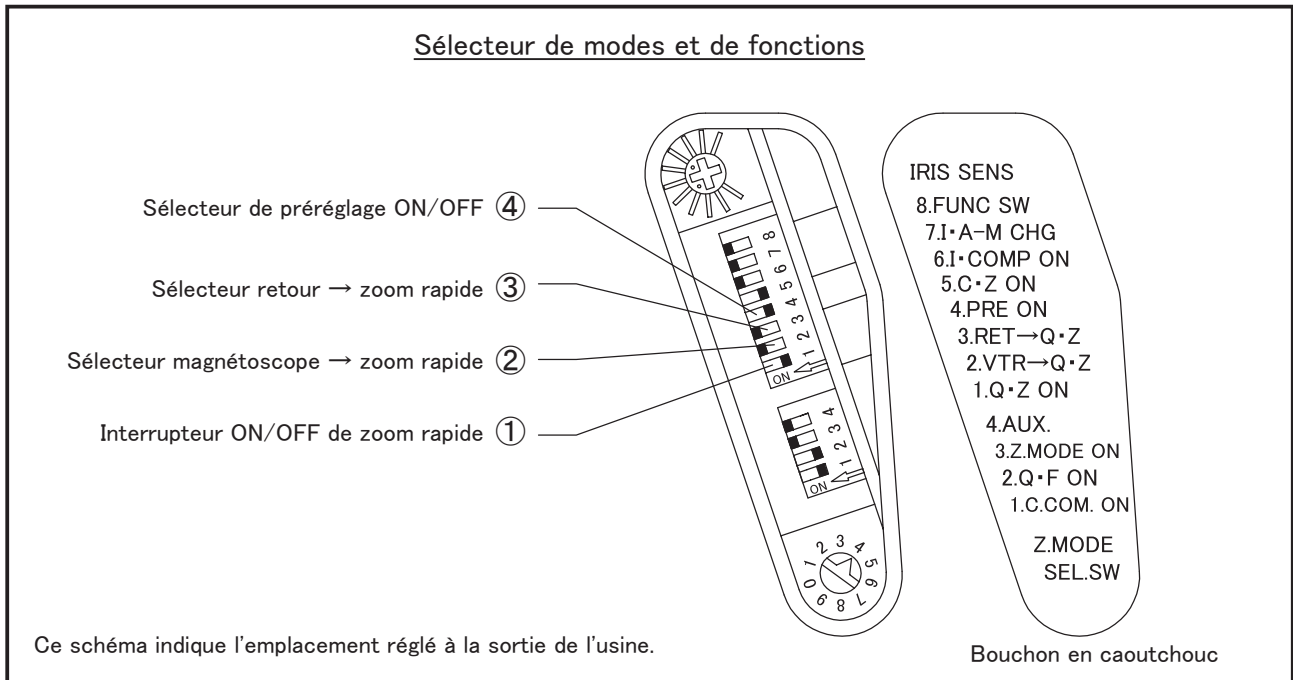

### ① Interrupteur ON/OFF de zoom rapide

Il s'agit de l'interrupteur qui permet d'activer (ON) ou de désactiver (OFF) les fonctions de l'interrupteur du régulateur automatique de la vitesse du zoom et du zoom rapide.

### ② Sélecteur magnétoscope (VTR) → zoom rapide

Il s'agit de l'interrupteur qui permet de passer des fonctions de l'interrupteur du magnétoscope aux fonctions de l'interrupteur du zoom rapide.

(Les fonctions de l'interrupteur de magnétoscope qui est installé sur une unité de report de zoom optique ou de shot box qui est reliée à cet objectif peuvent également passer aux fonctions de l'interrupteur du zoom rapide.)

### ③ Sélecteur retour (RET) → zoom rapide

Il s'agit de l'interrupteur qui permet de passer des fonctions de l'interrupteur du retour aux fonctions de l'interrupteur du zoom rapide.

(Les fonctions de l'interrupteur du retour qui est installé sur une unité de report de zoom optique ou de shot box qui est reliée à cet objectif peuvent également passer aux fonctions de l'interrupteur du zoom rapide.)

### ④ Sélecteur de préréglage ON/OFF

Ce sélecteur active ou désactive la fonction de préréglage.

## Sélecteur de modes et de fonctions

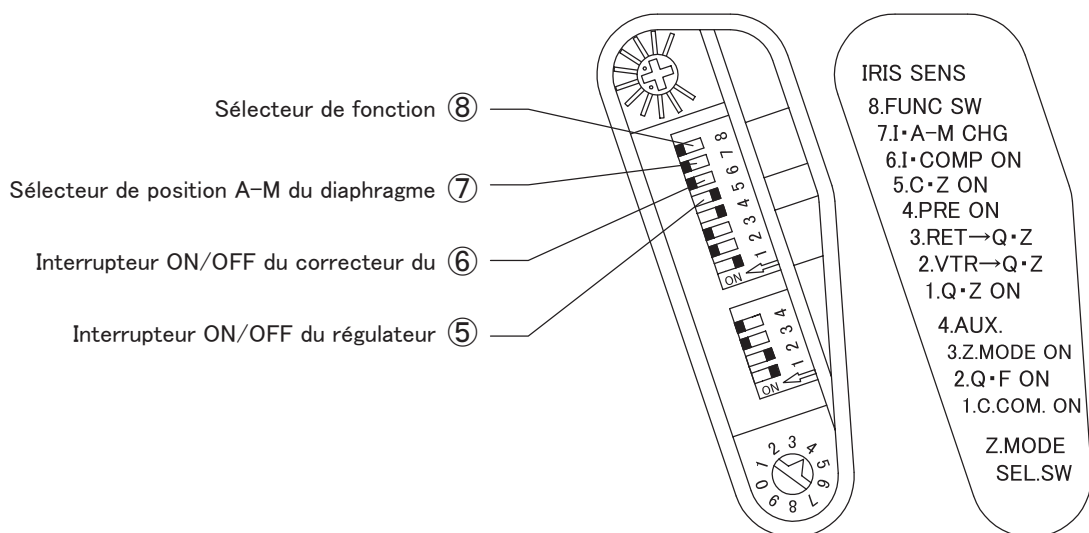

- ⑤ **Interrupteur ON/OFF du régulateur automatique de la vitesse du zoom**  
Il s'agit de l'interrupteur qui permet d'activer (ON) ou de désactiver (OFF) les fonctions du régulateur automatique de la vitesse du zoom.  
En plaçant cet interrupteur sur la position OFF, tous les interrupteurs qui ont été réglés en tant qu'interrupteurs du régulateur automatique de la vitesse du zoom ne permettent plus de manipuler le régulateur automatique de la vitesse du zoom.
- ⑥ **Interrupteur ON/OFF du correcteur du diaphragme**  
Il s'agit de l'interrupteur qui permet d'activer (ON) ou de désactiver (OFF) les fonctions du correcteur du diaphragme lors de l'utilisation du multiplicateur en mode de contrôle à distance du diaphragme.  
Remarque: Lors de l'utilisation du multiplicateur pendant le mode de contrôle à distance du diaphragme (lors de la manipulation manuelle depuis la caméra), l'écran devient s'assombrit cependant, il est possible d'éviter ce phénomène en utilisant la fonction de correction du diaphragme.
- ⑦ **Sélecteur de position A-M du diaphragme**  
Il s'agit de l'interrupteur qui permet d'inverser la position réglée du mode automatique et du mode manuel du sélecteur de mode du diaphragme.
- ⑧ **Sélecteur de fonction**  
Ce sélecteur permet de sélectionner le mode de manipulation du pré réglage.  
OFF : Manipulation du pré réglage du zoom  
ON : Manipulation du pré réglage simultané du zoom et de la mise au point

## MEMO



## Sélecteur de modes et de fonctions

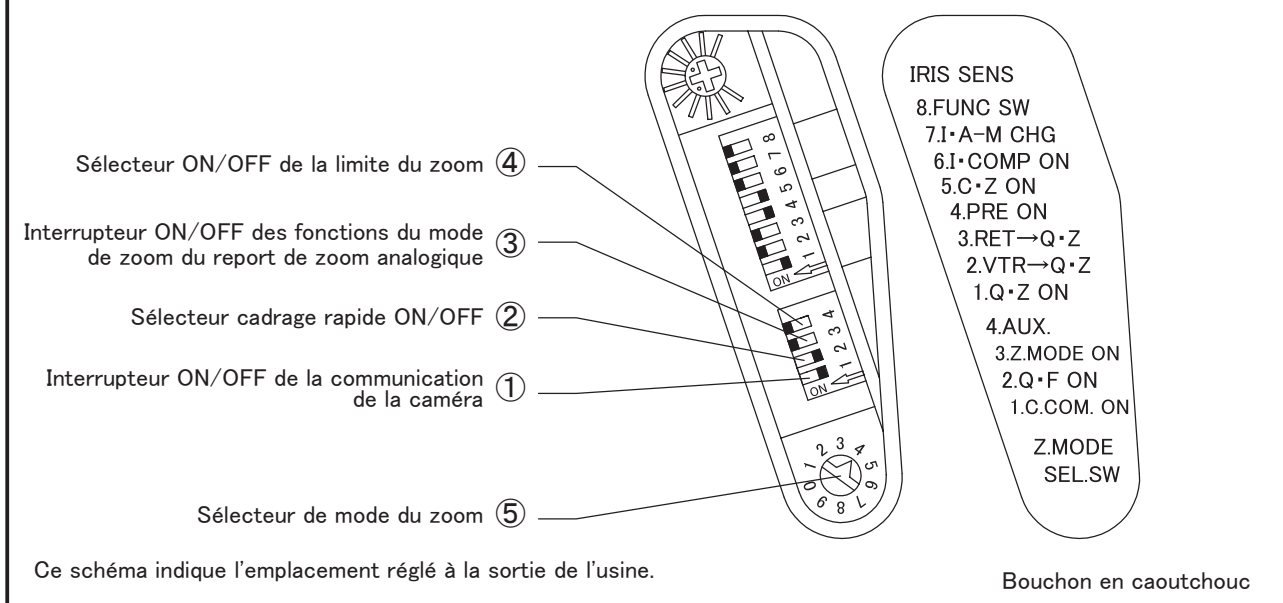

### ① Interrupteur ON/OFF de la communication de la caméra

Il s'agit de l'interrupteur qui permet d'activer (ON) ou de désactiver (OFF) la communication de série avec la caméra.

**Remarque:** Veuillez placer l'interrupteur en position OFF en cas d'apparition de dysfonctionnements qui pourraient être causés par la communication de série.

### ② Sélecteur cadrage rapide ON/OFF

Ce sélecteur active ou désactive la fonction de cadrage rapide.

### ③ Interrupteur ON/OFF des fonctions du mode de zoom du report de zoom analogique

Il s'agit de l'interrupteur qui permet d'activer (ON) ou de désactiver (OFF) la fonction de mode de zoom (la fonction qui permet de changer les spécificités des variations de la vitesse du zoom par rapport au signal de contrôle du zoom) lorsque vous utilisez l'unité de contrôle de report de zoom analogique pour manipuler le zoom.

### ④ Sélecteur ON/OFF de la limite du zoom

Ce sélecteur active ou désactive la fonction de limite du zoom.

### ⑤ Sélecteur de mode du zoom

Il s'agit de l'interrupteur qui permet de sélectionner les spécificités des variations de la vitesse du zoom par rapport à l'angle de rotation du levier de contrôle de bascule de zoom.

Vous pouvez sélectionner les spécificités à partir des 10 modes du schéma suivant.

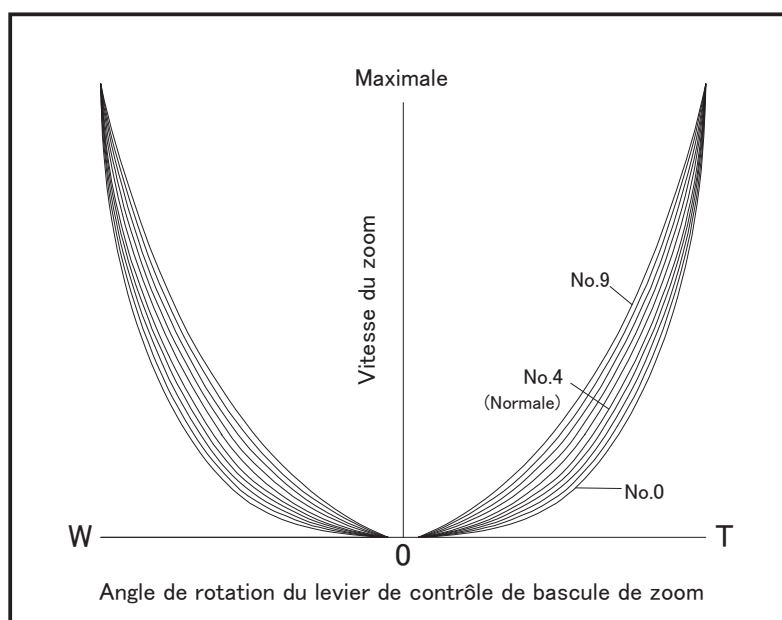

## ■ La liste des fonctions des interrupteurs

Les fonctions de l'interrupteur de retour, de l'interrupteur de magnétoscope, de l'interrupteur du régulateur automatique de la vitesse du zoom et du zoom rapide ainsi que le sélecteur de mode du diaphragme diffèrent en fonction de la combinaison des réglages du sélecteur de modes et de fonctions.

Veillez consulter le tableau suivant.

### ◎ Interrupteur de retour (RET)

Réglage du sélecteur de modes et de fonctions		Fonction de l'interrupteur de retour (RET)
③ RET → Zoom rapide	⑤ AutoCruise=ON	
OFF	—	Interrupteur de retour
ON	ON	Interrupteur du régulateur automatique de la vitesse du zoom et du zoom rapide
ON	OFF	Interrupteur de zoom rapide

### ◎ Interrupteur du magnétoscope (VTR)

Réglage du sélecteur de modes et de fonctions		Fonction de l'interrupteur de magnétoscope (VTR)
② VTR → Zoom rapide	⑤ AutoCruise=ON	
OFF	—	Interrupteur du magnétoscope
ON	ON	Interrupteur du régulateur automatique de la vitesse du zoom et du zoom rapide
ON	OFF	Interrupteur de zoom rapide

### ◎ Interrupteur du régulateur automatique de la vitesse du zoom et du zoom rapide

Réglage du sélecteur de modes et de fonctions		Fonctions de l'interrupteur du régulateur automatique de la vitesse du zoom et du zoom rapide
① QuickZoom =ON	⑤ AutoCruise=ON	
ON	ON	Interrupteur du régulateur automatique de la vitesse du zoom et du zoom rapide
OFF	OFF	L'interrupteur ne fonctionne pas
ON	OFF	Interrupteur de zoom rapide
OFF	ON	Interrupteur du régulateur automatique de la vitesse du zoom

### ◎ Sélecteur de mode du diaphragme

Réglage du sélecteur de modes et de fonctions	Fonction du sélecteur de mode du diaphragme
⑦ Remplacement Aperture AM	
OFF	La position A (automatique) se trouve à l'avant tandis que la position M (manuelle) se trouve du côté de l'objectif . (Il s'agit des positions standard qui sont réglées lors de l'expédition)
ON	La position M (manuelle) se trouve à l'avant tandis que la position A (automatique) se trouve du côté de l'objectif. (Veillez utiliser et coller l'étiquette qui a été expédiée avec l'appareil)

note

## 13. Le réglage du diaphragme

Comme le diaphragme est réglé correctement à la sortie de l'usine, en général, vous n'avez pas besoin d'effectuer de réglage.

Cependant, en cas d'apparition d'une quelconque anomalie, vous pouvez effectuer les réglages en suivant les directives ci-dessous.

Le potentiomètre de réglage se situe à l'intérieur de l'unité motrice.

Comme vous pouvez voir le potentiomètre de réglage en retirant le capuchon qui est situé à l'avant de l'unité motrice, faites tourner le potentiomètre à l'aide d'un tournevis de petite taille, par exemple.

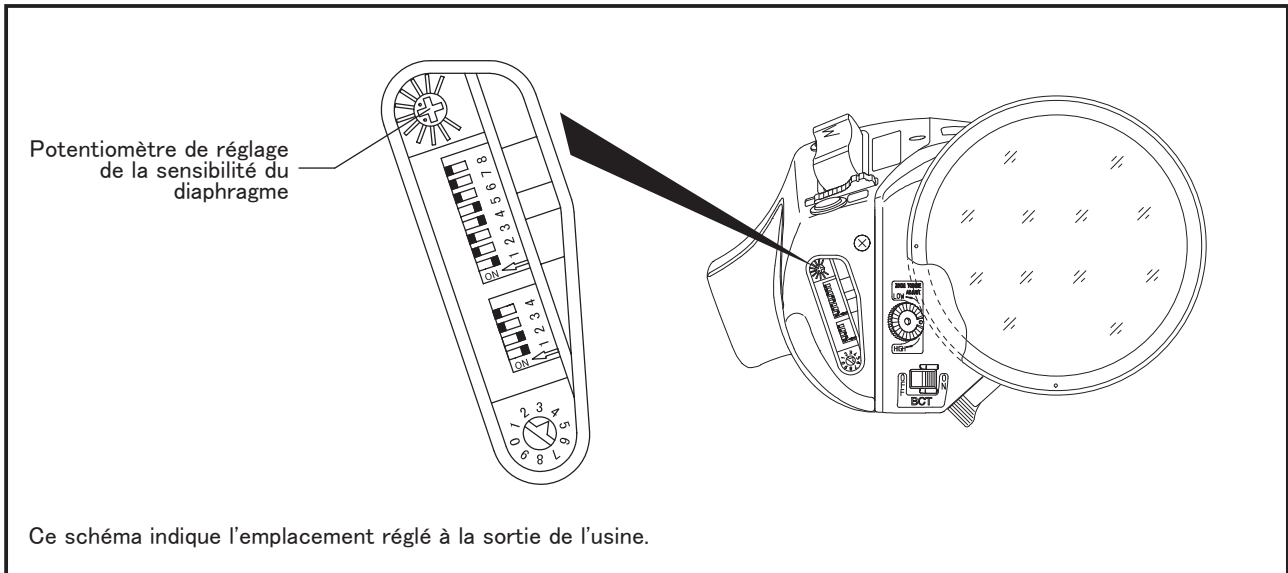

### 13.1 Le réglage de la sensibilité du diaphragme

- Sur la caméra, réglez le mode de manipulation du diaphragme sur « Auto ».  
(Pour la méthode de réglage, reportez-vous au mode d'emploi de la caméra.)
- Réglez le sélecteur de mode du diaphragme sur la position «A».
- Faites tourner le potentiomètre à l'aide d'un tournevis de petite taille, par exemple.  
Faites tourner le potentiomètre de réglage de la sensibilité du diaphragme dans le sens des aiguilles d'une montre pour augmenter la sensibilité du diaphragme et faites le tourner dans le sens inverse des aiguilles d'une montre pour la diminuer.  
D'autre part, veuillez faire attention de ne pas provoquer de distorsion en augmentant la sensibilité.

\* Distorsion : Phénomène de vacillement de l'ouverture du diaphragme autour de la position optimale lors de la manipulation automatique du diaphragme.

note

## 14. Le montage et le démontage du pare-soleil de

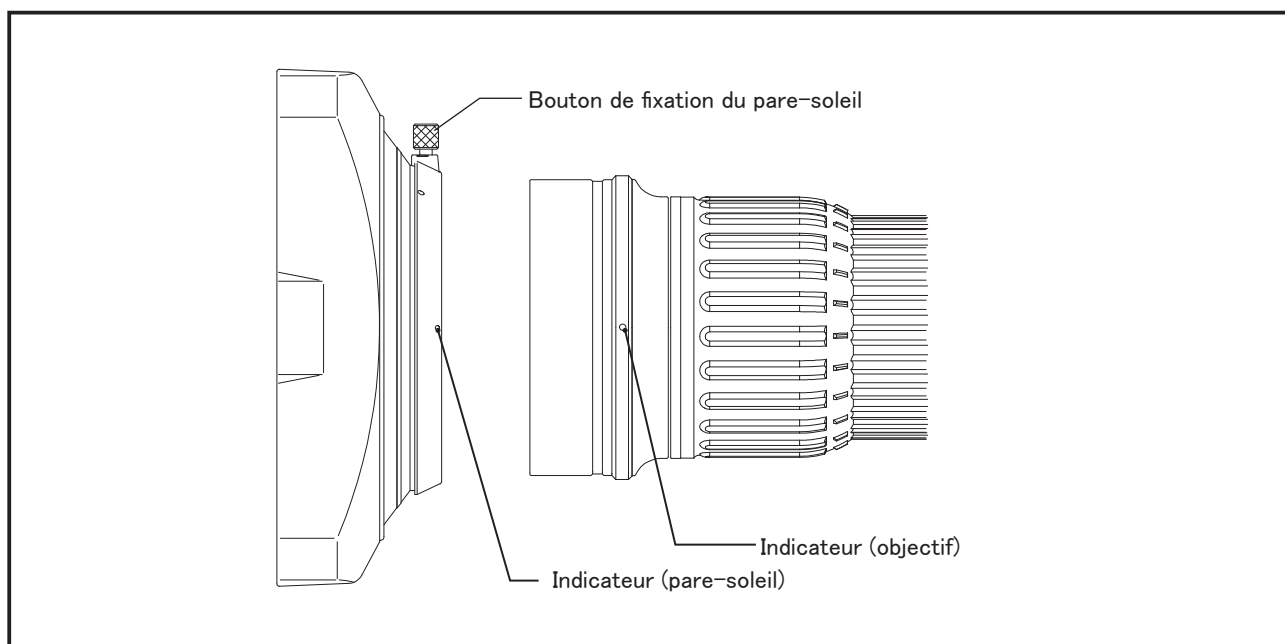

### 14.1 Le démontage

- Desserrez le bouton de blocage du pare-soleil en le faisant tourner dans le sens inverse des aiguilles d'une montre.
- Retirez le pare-soleil de l'objectif en le tirant droit vers l'avant.

### 14.2 Le montage

- Desserrez le bouton de blocage du pare-soleil en le faisant tourner dans le sens inverse des aiguilles d'une montre et laissez-le en l'état.
- Insérez le pare-soleil de l'objectif jusqu'à la surface de butée de l'objectif.
- Faites tourner le pare-soleil de l'objectif jusqu'à ce que l'indicateur du pare-soleil soit en face de l'indicateur de l'objectif.

note

## 15. L'entretien et le contrôle technique

### 15.1 Le nettoyage de l'objectif

Préparez un produit nettoyant du commerce pour l'objectif et un papier spécial pour l'objectif.

- a. En premier lieu, dépoussiérez la surface de l'objectif à l'aide d'un pinceau doux ou d'une brosse soufflante.
- b. Pliez le papier de nettoyage à une dimension appropriée et imbibezen une partie à l'aide du produit nettoyant.

Essuyez légèrement l'objectif à l'aide de la partie imbibée du papier en traçant une spirale depuis le centre de l'objectif vers la périphérie.

Veillez répéter cette opération jusqu'à la disparition totale des résidus en utilisant un nouveau papier.

### 15.2 L'élimination de l'humidité

Quand de l'eau est fixée à l'objectif, veuillez tout d'abord essuyer au plus vite l'eau qui est fixée sur sa partie externe à l'aide d'un chiffon sec.

Ensuite, faites le sécher complètement en l'introduisant dans un sac en plastique fermé hermétiquement dans lequel vous avez ajouté des sachets déshydratants.

### 15.3 Le stockage

Lorsque vous n'utilisez pas l'objectif pendant une longue période, veuillez le conserver dans un endroit à l'abri de la chaleur, de l'humidité et des gaz corrosifs.

### 15.4 Les précautions à prendre

Le présent objectif est constitué d'une unité optique et d'une unité motrice.

Ces deux unités sont bloquées à l'aide de vis cependant, ne retirez pas ces vis. Cela pourrait provoquer une détérioration des fonctions de l'appareil ou une électrisation.

### 15.5 Le contrôle technique

En cas d'apparition de dysfonctionnements pendant l'utilisation de l'appareil, veuillez contacter le distributeur auprès duquel vous avez acheté l'appareil.

Afin de pouvoir l'utiliser pendant une longtemps tout en maintenant de hautes performances, nous vous recommandons d'effectuer un contrôle technique une fois par an.

D'autre part, en ce qui concerne les appareils que vous avez modifiés en fonction de vos besoins propres, veuillez prendre garde qu'il arrive qu'il ne soit pas possible d'accepter leur contrôle technique ou leur réparation.

note

## 16. Disposition des bornes de connecteur

L'affectation des broches et les fonctions des connecteurs de ce produit sont les suivantes.

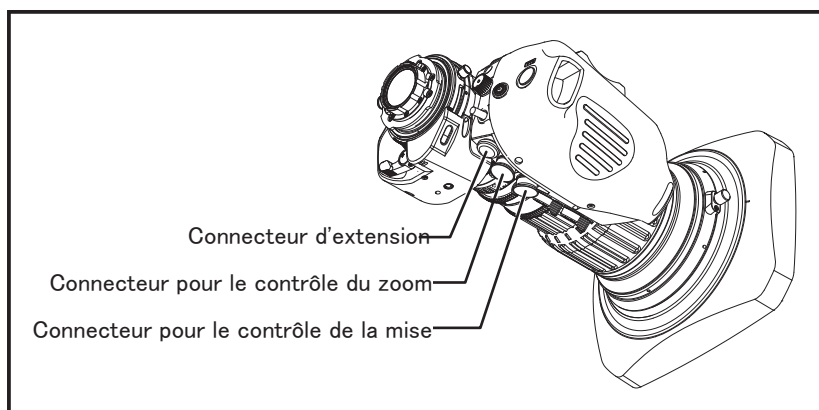

### ■ Connecteur pour le contrôle de la mise au point



HR10G-10R-12S (HIROSE)

	SIGNAL	
1	+V	(+12V DC)
2	GND	0V
3	COM+V	(7.5V DC)
4	COM	(5.0V DC)
5	COM-V	(2.5V DC)
6	FOCUS DEMAND DETECT	(ANALOG DEMAND=+12V, DIGITAL DEMAND= +5V)
7	FOCUS CONTROL	(Far=7.5V, Near=2.5V)
8	FOCUS POSITION	(Far=2.5V, Near=7.5V)
9	ECU CONTROL SIGNAL	
10	N.C.	
11	N.C.	
12	N.C.	

### ■ Connecteur pour le contrôle du zoom



HR10G-10R-12S (HIROSE)

	SIGNAL	
1	+V	(+12V DC)
2	GND	0V
3	COM+V	(7.5V DC)
4	COM	(5.0V DC)
5	COM-V	(2.5V DC)
6	ZOOM DEMAND DETECT	(ANALOG DEMAND=OPEN, DIGITAL DEMAND= +5V)
7	ZOOM CONTROL	(WIDE=7.5V, TELE=2.5V)
8	ZOOM POSITION	(WIDE=2.5V, TELE=7.5V)
9	VTR SW	
10	VTR SW COM	
11	RET SW	
12	RET SW COM	

### ■ Connecteur d'extension

HR25-9R-20S (HIROSE)

	SIGNAL	
1	N.C.	
2	GND	0V
3	TxD	(RS-232C)
4	+5V	(1kΩ)
5	DTR	(RS-232C)
6	DSR	(RS-232C)
7	RxD	(RS-232C)
8 ~ 13	N.C.	
14	EXTENDER ANSWER	× 2=L (<0.5V)
15	N.C.	
16	ZOOM(A)	
17	ZOOM(B)	
18	FOCUS(A)	
19	FOCUS(B)	
20	N.C.	

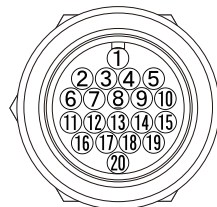

## 17. Les accessoires optionnels

### 17.1 Le système entièrement motorisé 1 (mise au point numérique, zoom numérique)

	Nom des accessoires	Nom de modèle	Remarques	
①	Unité de report de commande de la mise au point	EPD-41A-D02	Il s'agit d'une unité de contrôle qui est utilisée pour manipuler la mise au point.	L'angle de manipulation du bouton est de 2 rotations.
		(EPD-41A-D01)		(L'angle de manipulation du bouton est de 1 rotation.)
②	Unité de report de zoom optique	ERD-40A-D01	Il s'agit d'une unité de contrôle qui est utilisée les manipulations prééglées et pour la manipulation du zoom.	
③	Bride de fixation	MCA-37	Elle est utilisée pour fixer EPD ou ERD à un levier panoramique.	
④	Objectif			

Représentation du système

Le système entièrement motorisé 1

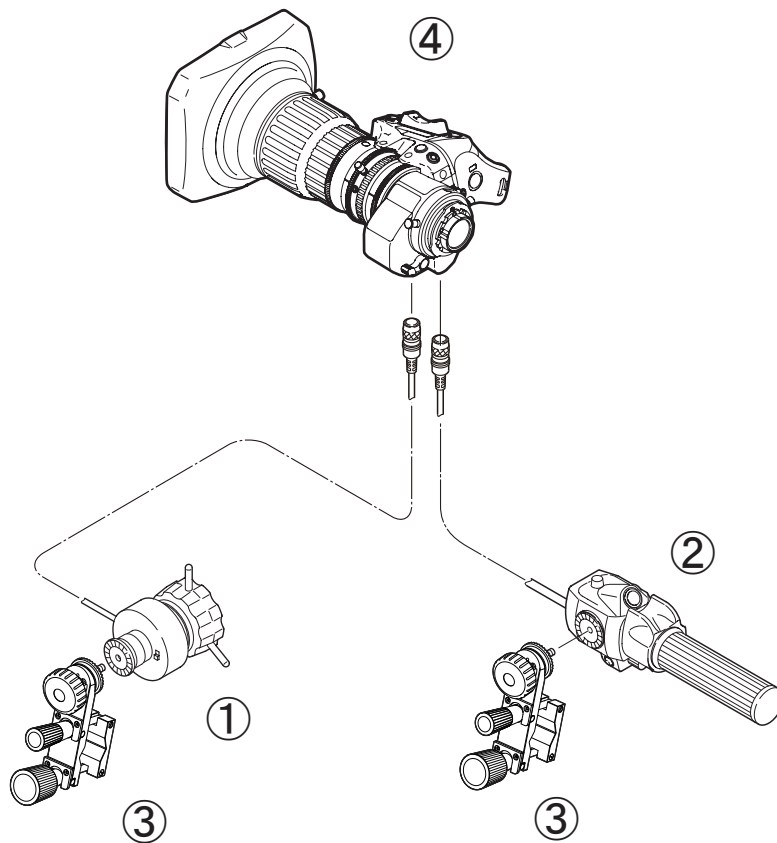

## 17.2 Le système entièrement motorisé 2 (contrôle à partir d'un ordinateur individuel)

	Nom des accessoires	Nom de modèle	Remarques
①	Câble d'extension	SA-206D-005	Il est utilisé lors de la manipulation du diaphragme, de la mise au point ou de l'objectif à partir d'un ordinateur individuel.
②	Objectif		
③	Ordinateur individuel.		

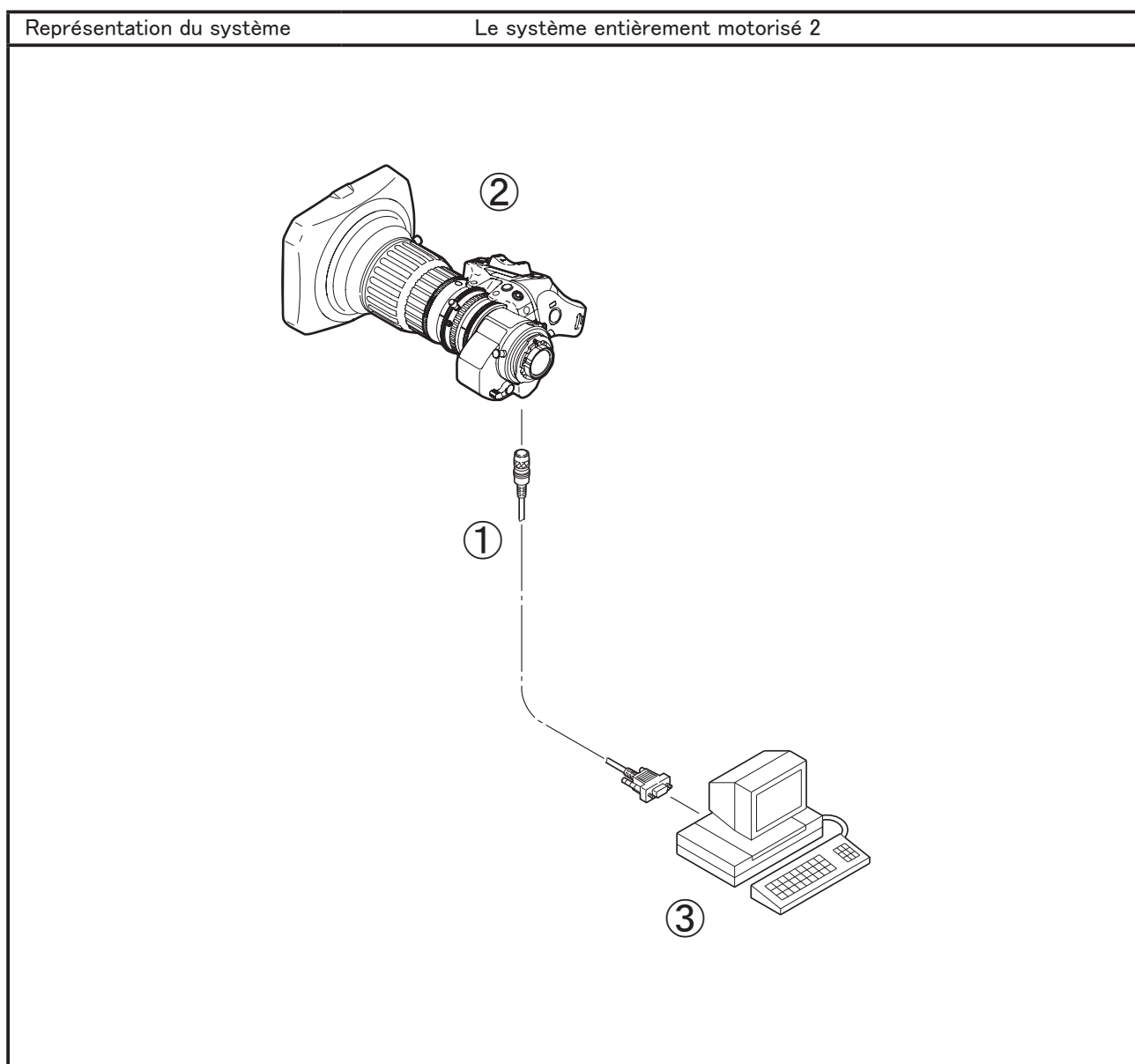



## 18. Spécifications

Éléments \ Objectif	UA13 × 4,5 BEZD-T9V	
Caméras compatibles	Les caméras couleur au format 2/3" (avec un système optique à décomposition prismatique)	
Distance focale	4,5 ~ 59 mm	[ 9 ~ 118 mm ]
Ratio de zoom	13 ×	
Valeur de F pour l'ouverture maximale (F No.)	F1,8 (4,5 ~ 41 mm) ~ F2,6 (59 mm)	[F3,6 (9 ~ 82 mm) ~ F5,2 (118 mm)]
Plage d'ouverture	De F1,8 à F16, fermé	
Dimension de l'écran (H × V)	9,59 × 5,39 mm ( φ 11,0 mm) Ratio d'aspect 16 : 9	
Distance focale de bride (dans l'air)	48 mm (marge d'ajustement: ± 0,2 mm)	
Mise au point arrière (dans l'air)	40,08 mm	
Proximité (distance à partir de l'objectif avant)	0,3 m (lors de la manipulation de la macro: 0,04 m)	
Angle de champ (H × V)	grand-angle	93,6 ° × 61,8 ° [ 56,1 ° × 33,3 ° ]
	téléobjectif	9,3 ° × 5,2 ° [ 4,7 ° × 2,6 ° ]
Dimensions de l'objet de près (H × V)	grand-angle	744 mm × 418 mm [ 367 mm × 206 mm ]
	téléobjectif	54 mm × 30 mm [ 28 mm × 16 mm ]
Diamètre frontal	φ 95 mm	
Diamètre efficace de l'objectif	avant	86,3 mm
	arrière	26,1 mm
Longueur totale	253 mm	
Diamètre de la vis de montage du filtre	M127 × 0,75 (Fixer sur le pare-soleil)	
Manipulation du diaphragme	Motorisée ou manuelle (L'angle de manipulation : 76° )	
Manipulation du zoom	Motorisée (durée de l'opération: Entre 0,6 et 70 secondes environ) ou manuelle (avec cadrage rapide) (L'angle de manipulation : 90° )	
Manipulation de la mise au point	Manuelle (le moteur de manipulation motorisée est intégré) (L'angle de manipulation : 144° 30')	
Monture	Monture à baïonnette	
Consommation électrique (environ) au repos	180 mA	
(avec un courant continu de 12 V) au maximum	900 mA	
Poids (environ) (sans le pare-soleil de l'objectif)	2,30 kg	

Remarque: Les chiffres qui sont placés en crochets [ ] représentent les valeurs lors de l'utilisation du multiplicateur (2 X).

Nom des éléments

①	P : スイッチ詳細図	Schéma détaillé du commutateur de réinitialisation
②	アイリス感度調整トリマ	Potentiomètre de réglage de la sensibilité du diaphragme
③	機能&モード切替スイッチ	Sélecteur de modes et de fonctions
④	ズームモード切替スイッチ	Sélecteur de mode du zoom
⑤	画角補正 (BCT) ON/OFF 切替スイッチ	Commutateur ON / OFF de technologie de compensation de pompage (BCT)
⑥	ズームトルク調節つまみ	Bouton de réglage du couple de zoom
⑦	レンズフード取付つまみ	Bouton de fixation du pare-soleil de l'objectif
⑧	レンズフード	Pare-soleil de l'objectif
⑨	バンド	Bande
⑩	アイリスモード切替スイッチ	Sélecteur de mode du diaphragme
⑪	アイリスモーメンタリスイッチ	Interrupteur instantané du diaphragme
⑫	ズームシーソーコントロールレバー	Levier de contrôle de bascule de zoom
⑬	リターンスイッチ	Interrupteur de retour
⑭	プリセット & ズームリミットスイッチ	Préréglage du zoom et sélecteur de limite du zoom
⑮	F.f 固定つまみ	Bouton de blocage F.f
⑯	F.f 調整リング	Bague de réglage F.f
⑰	F.f 指標	Indicateurs F.f
⑱	ズームレバー	Levier du zoom
⑲	ズームレバー取付ねじ (2カ所)	Vis de fixation du levier du zoom (2 emplacements)
⑳	指標線	Ligne indicatrice
㉑	マクロレバー	Levier de la macro
㉒	マクロリング	Bague de la macro
㉓	フランジバック (F.f)	Distance focale de bride
㉔	バックフォーカス (B.f)	Mise au point arrière
㉕	光学ガラス	ÉLÉMENTS EN VERRE

㉖	フィルタ取付ねじ (フード)	Vis du filtre
㉗	フォーカスリング	Bague de la mise au point
㉘	モジュール取付穴 (2カ所)	Trou de montage du module
㉙	フォーカスサーボ / マニュアル切替つまみ	Bouton de sélection mise au point manuelle/motorisé
㉚	クイックフレーム / マニュアルズーム切替スイッチ	Bouton de sélection cadrage rapide/zoom manuel
㉛	拡張コネクタ	Connecteur d'extension
㉜	ズームコントロール用コネクタ	Connecteur pour le contrôle du zoom
㉝	コネクタ	Connecteur pour le contrôle de la mise au point
㉞	アイリスリング	Bague du diaphragme
㉟	ズームリング	Bague du zoom
㊱	カメラ用ケーブル	Câble pour la caméra
㊲	指標線角度	Angle de la ligne indicatrice
㊳	マウント	Monture
㊴	位置決めピン	Goupille
㊵	ズームレバーホルダ	Support du levier du zoom
㊶	VTR スイッチ	Interrupteur du magnétoscope
㊷	クイックズーム & オートクルーシングズームスイッチ	Interrupteur du régulateur automatique de la vitesse du zoom et du zoom rapide
㊸	ズーム最大スピード調節つまみ	Bouton de réglage de la vitesse maximale du zoom
㊹	エクステンダ切替レバー	Levier de basculement du multiplicateur
㊺	指標点	Indicateur

(sauf en cas d'indication spécifique) Unité : mm



Schéma externe  
 UA13 X 4.5BEZD-T9V Figure 1

note

..... Ligne de découpage .....

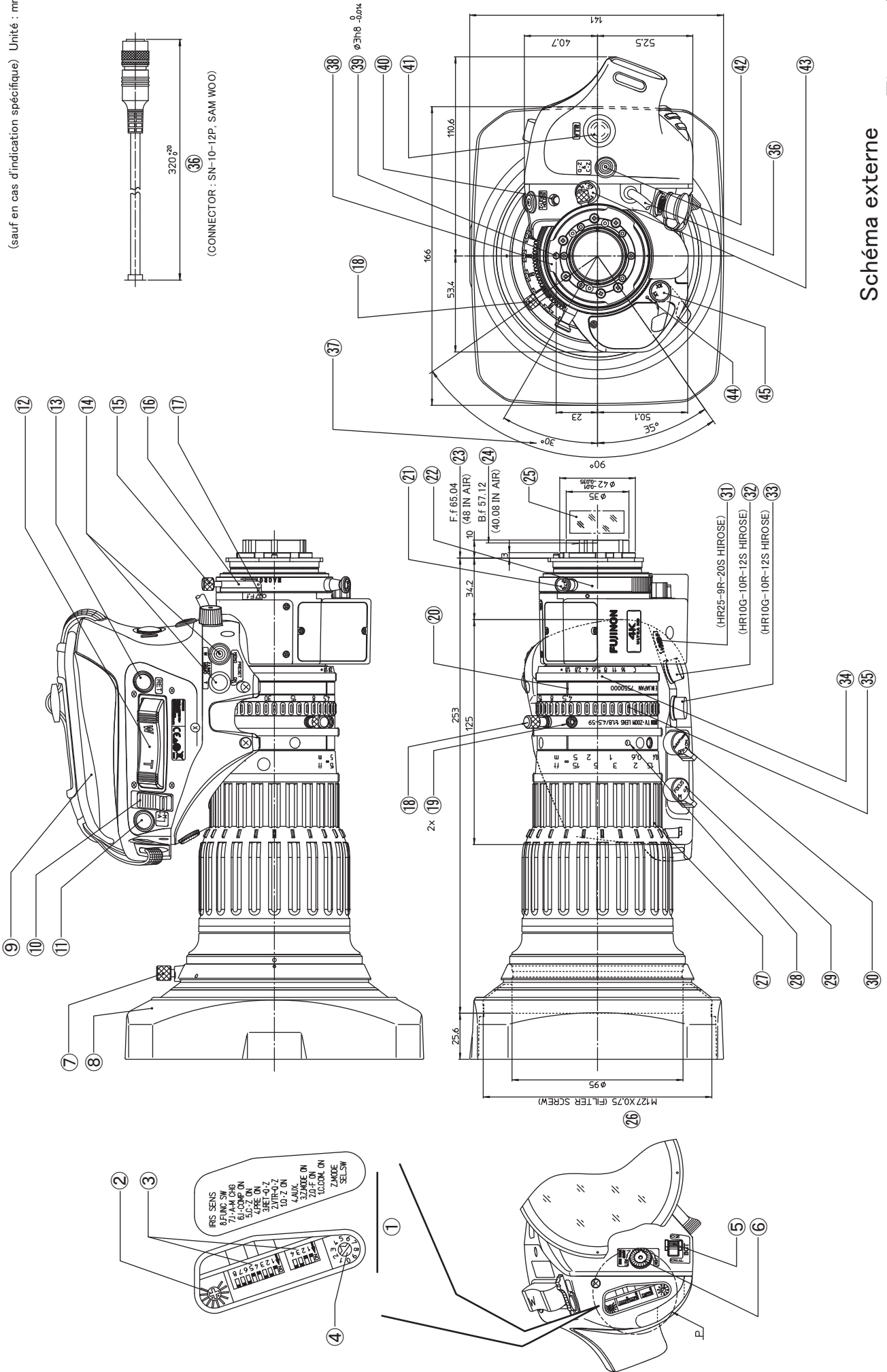
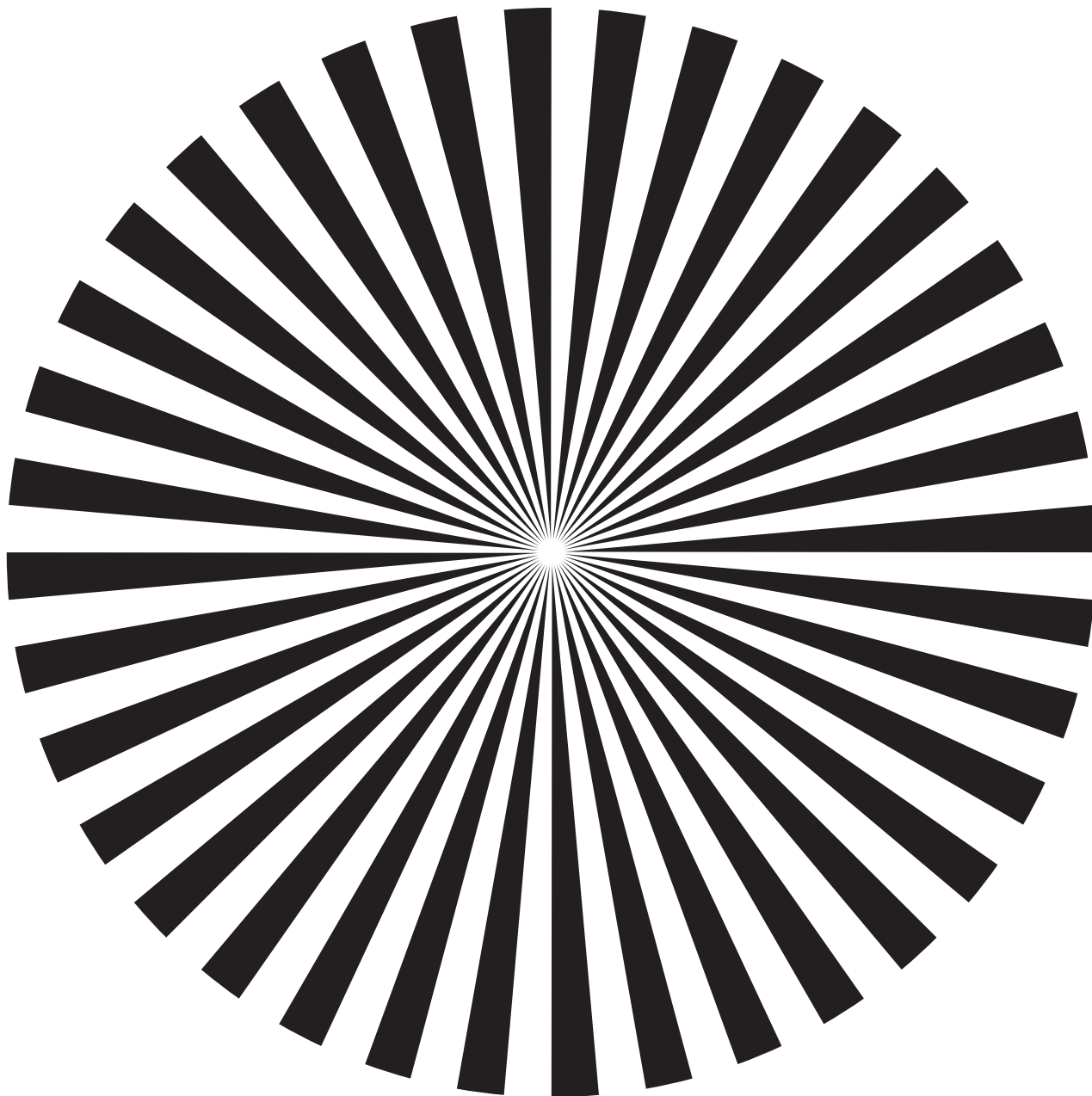

Mire de Siemens

**FUJINON**





# FUJIFILM

富士フイルム株式会社

光学・電子映像事業部

〒331-9624 埼玉県さいたま市北区植竹町1-324

TEL. 048-668-2143 FAX. 048-651-8517

<http://fujifilm.jp/>

**FUJIFILM Corporation**

Optical Device & Electronic Imaging Products Div.

1-324 Uetake, Kita-ku, Saitama City, Saitama 331-9624, Japan

TEL. +81-48-668-2081 FAX. +81-48-651-8517

<http://www.fujifilm.com/>

**FUJIFILM**

Département d'optique et d'imagerie électronique

1-324 Uetake-chô, Kita-ku, Saitama-shi, Saitama, Japon, 331-9624

TEL. +81-48-668-2081 FAX. +81-48-651-8517

<http://www.fujifilm.ca/>

<http://www.fujifilm.eu/fr/>